

Los rasgos discursivos comparativos aplicados a la traducción de Gálatas

Estos materiales se presentaron en un seminario de cuatro semanas que se llevó a cabo en el centro de estudios del Instituto Lingüístico de Verano en el pueblo de Mitla, Estado de Oaxaca, México en mayo de 2007.

Ya que las lenguas minoritarias mexicanas pertenecen a diversas familias, y éstas en su turno se distinguen tanto de castellano como del griego koiné del Nuevo Testamento, se consideraron primero unas faltas de correspondencia que se han observado entre los diferentes tipos de idiomas (§1 de los presentes materiales). Luego, se fijaron en las diferentes clases de información y los tipos de razonamiento que se han notado en los discursos exhortativos tales como la carta a los gálatos (§2). El tema de la §3 era el de las conjunciones utilizadas en el texto griego de Gálatas. Un bosquejo de Gálatas (§4) terminó las presentaciones de los primeros dos días del seminario.

Lo demás del seminario se dedicó a un estudio profundo (versículo por versículo) de la estructura focal y los rasgos textuales de Gálatas (§5), junto con la aplicación de las observaciones a los borradores de la carta en las lenguas mexicanas representadas en ese entonces.

Ahora se ofrecen los mismos materiales con la esperanza y súplica de que apoyen en alguna manera la traducción de Gálatas en otros idiomas, para que sus nativo-hablantes también gocen del mensaje de la Gracia de Dios en Jesucristo comunicado hace tantos siglos por San Pablo.

Esteban Levinsohn
agosto de 2009
stephen_levinsohn@sil.org

1. Faltas de Correspondencia entre los Diferentes Tipos de Idiomas

Muchos problemas de traducción surgen de las diferentes maneras en que los rasgos discursivos se expresan en el idioma original y en la lengua materna del traductor. La clasificación de idiomas de Dryer nos ayuda a predecir algunos de estos problemas, por tanto se presenta primero el esquema que él ha propuesto. Luego, se consideran tres diferencias notables entre los idiomas de tipo VS (verbo-sujeto) y los de tipo SV (sujeto-verbo); a saber, las que tienen que ver con la posición del sujeto, con el destacamento de componentes focales por medio de la anteposición, y con el uso de las conjunciones, especialmente las que indican que lo que sigue refuerza el material anterior.

1.1 Los diferentes tipos de idiomas

Dryer (1997) utiliza dos variables para clasificar los idiomas: si el complemento (C) sigue al verbo (V) o no (VC contra CV) y si el sujeto (S) comúnmente sigue al verbo o no (VS contra SV). Hay una correlación entre estas variables y ciertos rasgos discursivos, algunos de los cuales se mencionan a continuación.¹

VC contra CV. Terry Borchard (1991) y John Roberts (1997) notaron que, en los idiomas de tipo CV, lo preferido es presentar el material nuclear después del material de apoyo. En los idiomas de tipo VC, en cambio, lo preferido es comenzar con el material nuclear. Esta falta de correspondencia impacta las traducciones de un idioma original de tipo VC (por ejemplo, griego, hebreo, español o inglés) a uno de tipo CV. Muchas veces es necesario cambiar el orden de las proposiciones para asegurar que una proposición de apoyo apoya el núcleo correcto.² Además, sin un cambio de orden de esta índole, puede ser que se destaque la proposición inapropiada.

La única lengua mexicana del tipo CV representada en este seminario es la purépecha. De modo que mis observaciones públicas sobre las faltas de correspondencia entre los idiomas de los dos tipos se restringirán a las anteriores.

VS contra SV. Se observan varias faltas de correspondencia entre los idiomas que normalmente ubican el sujeto antes del verbo (SV) (por ejemplo, inglés y, hasta cierto punto, español)³ y los que comúnmente lo colocan después del verbo (VS) (por ejemplo, hebreo bíblico, el griego del Nuevo Testamento y varias lenguas mexicanas, especialmente de las familias mixteca y zapoteca).

- Los idiomas de tipo VS típicamente colocan el sujeto antes del verbo para indicar un **cambio en el tema o centro de atención**.⁴ En los idiomas de tipo SV, en cambio, el sujeto ya se ubica antes del verbo, de modo que, si se quiere destacar un cambio de tema, hay que emplear otro rasgo; por ejemplo, una conectiva no inicial (véase la posición de ‘en cambio’ en esta oración). Resulta que los cambios de tema indicados en griego o hebreo por medio de la anteposición del sujeto, muchas veces se dejan implícitos en los idiomas de tipo SV.

¹ Ejemplos: VSC: envió Dios a su hijo. SVC: Dios envió a su hijo. SCV: Dios a su hijo envió. (Gál. 4.4)

² En Gál. 6.9, por ejemplo, el núcleo es: *no debemos cansarnos de hacer el bien*, y el material de apoyo es: *porque a su debido tiempo cosecharemos si no nos desanimamos*. En muchos idiomas de tipo CV, es más natural y, a veces, necesario cambiar el orden de los dos elementos: *a su debido tiempo cosecharemos si no nos desanimamos. Por lo tanto, no debemos cansarnos de hacer el bien*. Si el orden no se cambia, algunos lectores asociarán el material de apoyo con el núcleo siguiente (10) y leerán: *no debemos cansarnos de hacer el bien. Porque a su debido tiempo cosecharemos si no nos desanimamos, por eso, siempre que podamos, hagamos bien a todos...*

³ Una distinción adicional sería entre los idiomas que permiten que los sujetos temáticos siguen al verbo (VS) y los que ubican los sujetos después del verbo sólo cuando NO son temáticos (S_tV/VS_{no-t}), como el español. Ejemplos: VS: Llegó al pozo una mujer. SVC (inglés): Una mujer llegó al pozo. SCV: Al pozo una mujer llegó. (Juan 4.7)

⁴ El **tema** “es la entidad de la que trata principalmente el enunciado” (Dik 1978:130). Ejemplo: **Dios** envió a su hijo.

- En los idiomas de tipo SV, un componente **focal** se ubica antes del verbo solamente en las proposiciones de “identificación” (Lambrecht 1994:122).⁵ En los idiomas de tipo VS, en cambio, los componentes focales se anteponen también para énfasis. Véase Gál. 2.11b, por ejemplo: **κατὰ πρόσωπον** αὐτῷ ἀντέστην (en cara le resistí) ‘lo reprendí en su propia cara’.
- Muchos idiomas de tipo VS utilizan una **conjunción** (frecuentemente traducida ‘porque’) que indica que lo que sigue **refuerza** el material anterior, sin especificar la relación lógica entre los dos (por ejemplo, γάρ en griego, *kî* en hebreo, *chi* en mixteco nochixtlán del sureste).⁶ En cambio, una conjunción de refuerza poco se encuentra al inicio de una oración en los textos naturales en los idiomas de tipo SVC y casi nunca se presenta en los de tipo SCV.

Durante este seminario, estaremos utilizando un texto interlineal griego-español de la carta a los Gálatas.⁷ Esto nos permite notar varios rasgos discursivos que muchas veces se esconden si el traductor ve solamente las versiones españolas o inglesas. Siguen unos ejemplos.

1.2 La posición del sujeto

Cuando se traduce a una lengua de tipo VS una oración que incluye un sujeto abierto, hay que decidir si el sujeto debe ubicarse antes o después del verbo. Si el sujeto sigue al verbo en griego, a veces es apropiado dejarlo en la misma posición en un idioma mexicano como zapoteco o mixteco, ya que ellos también son de tipo VS.⁸ No obstante, las versiones españolas y especialmente las inglesas generalmente colocan el sujeto antes del verbo, de modo que no se descubre la posición del sujeto en el original por consultarlas. Toca ver su posición en el texto griego (interlineal).

Para ilustrar esto, considérense estas estadísticas. En el texto griego de Gálatas, se encuentran 22 ocasiones entre 3.8 y 6.6 cuando el sujeto sigue al verbo (3.8a, 3.8b, 3:8d, 3.16a, 3.18, 3.19c, 3.21c, 3.21d, 3.22a, 3.23a, 3.25a, 4.4a, 4.4b, 4.6b, 4.30, 5.11, 5.12, 5.19a, 6.1a, 6.3a, 6.4a, 6.6). Entonces examiné la posición del sujeto en siete versiones españolas (NC, RV60, Jer, NBJ, RV95, VP y NVI), junto con una versión inglesa (NIV). Los resultados son los siguientes:⁹

versión	VS	SV	otro modo
griego	22	0	0
NC	15	7	0
NBJ	11	11	0
RV60, Jer, RV95	10	12	0
VP (1994)	7	14	1
NVI (1999)	5	16	1
NIV	0	22	0

⁵ Por ejemplo, Pablo quería “visitar personalmente a los hermanos de la iglesia en Roma”, pero “Efectivamente, **sólo por carta** pudo Pablo comunicarles el evangelio” (prólogo a Waggoner 1972). En Dooley y Levinsohn 2007:50, el término utilizado para las proposiciones de identificación es “foco – presuposición”.

El **enfoque** típicamente es la parte del enunciado que comunica información ‘nueva’, en el sentido de que no se encuentra en el contexto inmediato. Por ejemplo: Dios **envió a su hijo**.

⁶ Las conjunciones que indican relaciones ‘pragmáticas’ se considerarán en las presentaciones posteriores.

⁷ El texto interlineal se basa en Lacueva 1984. No obstante, se modificaron las glosas para mejor reflejar el significado o la función de las palabras griegas.

⁸ Parece que, en realidad, rara vez se antepone un sujeto temático en mixteco nochixtlán del sureste (Pez 055.1 da un ejemplo; después de hablar de lo que hizo el padre, dice: *te tulu 'lu kua'an ndi'i chaka* ‘y **el niño** fue con el pescado’ (indicando que llega a ser el centro de atención en vez de su padre).

⁹ El sujeto no es temático en 3.8d, 3.19c, 3.21c, 3.21d, 4.4a y 4.30 (véase también 5.12).

Véase, por ejemplo, Gál. 3.16:

griego τῷ Ἀβραάμ ἐρρέθησαν αἱ ἐπαγγελίαι καὶ τῷ σπέρματι αὐτοῦ
al Abraham fueron dichas **las promesas** y al simiente de él

NC a Abraham y a su descendencia fueron hechas **las promesas**.

NJB **las promesas** fueron hechas a Abraham y a su *descendencia*.

Jer/NBJ **las promesas** fueron dirigidas a Abraham y a su DESCENDENCIA.

RV95 a Abraham fueron hechas **las promesas**, y a su descendencia.

VP Dios hizo **sus promesas** a Abraham y a su descendencia.

NVI **las promesas** se le hicieron a Abraham y a su descendencia.

NIV **The promises** were spoken to Abraham and to his seed.

1.3 El destacamento por medio de la anteposición

Ya se notó que, en los idiomas de tipo VS, los componentes focales pueden anteponerse para énfasis. Una vez más, si el griego tiene un componente antepuesto para destacarlo, a veces es apropiado colocarlo en la misma posición en un idioma mexicano como zapoteco o mixteco, ya que ellos también son de tipo VS.¹⁰

En cambio, los idiomas de tipo SV no utilizan la anteposición para énfasis en las oraciones de tipo tema-comentario (pero véase la NC). Compárense las siguientes traducciones de Gál. 2.11b:

griego κατὰ πρόσωπον αὐτῷ ἀντέστην
en cara le resistí

NC **en su misma cara** le resistí

Jer me enfrenté con él **cara a cara**

RV95 lo reprendí **cara a cara**

VP lo reprendí **en su propia cara**

NVI le eché **en cara** su comportamiento condenable (11b-c)

NIV I opposed him **to his face**

Puede ser que el traductor reconozca el destacamento enfático de ‘en cara’ en la versión española. Sin embargo, es más seguro notar la anteposición del componente en el texto griego (interlineal).

1.4 La presencia y la ausencia de las conjunciones

También se notó que muchos idiomas de tipo VS frecuentemente utilizan una conjunción que indica que lo que sigue refuerza el material anterior, sin especificar la relación lógica entre los dos. De modo que, si está presente una tal conjunción en el texto griego, muchas veces es apropiado emplear una semejante en un idioma mexicano como el mixteco.

En cambio, como no es siempre natural comenzar una oración con una conjunción de refuerzo en los idiomas de tipo SVC, muchas veces se suprime en las versiones modernas en español e inglés. Por ejemplo, la conjunción de refuerzo γάρ (‘porque, pues’) se encuentra en el texto griego tanto en Gál. 1.12 como en 13, la que se refleja en NC, RV60 y Jer, pero no en las versiones más modernas (salvo la NBJ):

¹⁰ Véase Pez 024.4, por ejemplo: *maa mediu ni'i ndo* [mucho dinero conseguir nosotros] ‘conseguiremos mucho dinero’.

11 Γνωρίζω γὰρ ὑμῖν, ἀδελφοί, τὸ εὐαγγέλιον τὸ εὐαγγελισθὲν ὑπ' ἐμοῦ
hago saber porque os, hermanos, el evangelio el predicado por mí
ὅτι οὐκ ἔστιν κατὰ ἄνθρωπον•
que no es según hombre;

12 οὐδὲ γὰρ ἐγὼ παρὰ ἀνθρώπου παρέλαβον αὐτὸ
ni porque yo de parte de hombre recibí lo
οὔτε ἐδιδάχθην,
ni me fue enseñado,
ἀλλὰ δι' ἀποκαλύψεως Ἰησοῦ Χριστοῦ.
sino mediante revelación de Jesu-cristo.

13 Ἐκούσατε γὰρ τὴν ἐμὴν ἀναστροφὴν ποτε ἐν τῷ Ἰουδαϊσμῷ,
oísteis porque la mía conducta otrora en el judaísmo,

NC ¹¹ Porque os hago saber, hermanos, que el evangelio por mí predicado no es de hombres,
¹² **pues** yo no lo recibí o aprendí de los hombres, sino por revelación de Jesucristo.
¹³ **En efecto**, habéis oído mi conducta de otro tiempo en el judaísmo...

RV60 ¹¹ Mas os hago saber, hermanos, que el evangelio anunciado por mí, no es según hombre;
¹² **pues** yo ni lo recibí ni lo aprendí de hombre alguno, sino por revelación de Jesucristo.
¹³ **Porque** ya habéis oído acerca de mi conducta en otro tiempo en el judaísmo...

Jer (NBJ) ¹¹ Porque os hago saber, hermanos, que el Evangelio anunciado por mí, no es cosa de
hombres
¹² **pues** yo ni lo recibí ni aprendí de hombre alguno, sino por revelación de Jesucristo.
¹³ **Pues** ya estáis enterados de mi conducta anterior en el Judaísmo...

RV95 ¹¹ Pero os hago saber, hermanos, que el evangelio anunciado por mí no es invención humana,
¹² **pues** yo ni lo recibí ni lo aprendí de hombre alguno, sino por revelación de Jesucristo.
¹³ **Ø** Ya habéis oído acerca de mi conducta en otro tiempo en el judaísmo...

NVI ¹¹ Quiero que sepan, hermanos, que el evangelio que yo predico no es invención humana.
¹² **Ø** No lo recibí ni lo aprendí de ningún ser humano, sino que me llegó por revelación de
Jesucristo.
¹³ **Ø** Ustedes ya están enterados de mi conducta cuando pertenecía al judaísmo...

NIV ¹¹ I want you to know, brothers, that the gospel I preached is not something that man made up.
¹² **Ø** I did not receive it from any man, nor was I taught it; rather, I received it by revelation
from Jesus Christ.
¹³ **For** you have heard of my previous life in Judaism...

El traductor al mixteco que depende de las versiones modernas en español o inglés encontrará dificultades en decidir cuando utilizar la conjunción reforzadora *chi*. Tales dificultades desaparecen si consulta el texto griego (interlineal). Lo mismo sucede con las demás conjunciones griegas.

1.5 Lectura de Levinsohn 2007

Léanse §§1-2.1 (pp. 1-2).¹¹

Ahora, léanse las subsecciones **a)** y **b)** de §3.1 'El orden de los componentes de la oración' (pp. 3-5).

¹¹ §2.3 se considera mañana.

2. Clases de Información y Tipos de Razonamiento

Este capítulo comienza con las características de la línea principal en los cuatro géneros básicos de los textos. Luego distingue la línea principal y el material de apoyo en las exhortaciones, y divide el material de apoyo en diversas categorías. Esto lleva a las diferencias entre los razonamientos inductivo y deductivo y entre las exhortaciones de instrucción y de persuasión.

2.1 La línea principal y el material de apoyo

“La línea principal presenta la columna vertebral del discurso, que puede consistir en los eventos principales de una narración, las etapas principales de un procedimiento, los puntos principales de una argumentación o los mandatos principales de una exhortación. El material de apoyo, en cambio, provee todo el fondo necesario para entender la historia, el procedimiento o la argumentación en su totalidad. Estas clases diferentes de información, que funcionan juntas para comunicar el mensaje total de un discurso, pueden distinguirse la una de la otra en cada idioma por ciertos rasgos abiertos específicos del idioma, tales como las formas verbales, los accidentes de tiempo y aspecto, las conjunciones, las partículas especiales, y el orden de las palabras.” (Breeze 1992:314)

2.1.1 Las características de la línea principal en los cuatro géneros básicos de los textos¹²

En todos los géneros, las oraciones que comunican las informaciones de la línea principal normalmente se configuran como un **comentario** acerca de un **tema**.¹³

En las NARRACIONES, el aspecto de las oraciones que presentan los eventos de la línea principal típicamente es **perfectivo**.¹⁴ En muchos idiomas se emplea una forma distintiva del verbo; por ejemplo, la ‘narrativa’ o ‘neutra’, la ‘aoristo’ del griego y la *wayyiqtol* del hebreo, siempre que no se indique una discontinuidad en la línea principal.¹⁵

En los PROCEDIMIENTOS, el aspecto de las oraciones que presentan las etapas de la línea principal típicamente es **imperfectivo**.¹⁶ En muchos idiomas se emplea una forma distintiva del verbo; por ejemplo, el infinitivo futuro en inga (lengua quechua de Colombia) y la *wəqatal* del hebreo, siempre que no se indique una discontinuidad en la línea principal.

En las EXHORTACIONES, los mandatos de la línea principal también se presentarán con una forma distintiva del verbo tal como el imperativo (véase §2.1.2).

En los discursos EXPOSITIVOS, la línea principal emplea “las oraciones más estáticas del idioma” (Longacre 1983:4). El verbo principal de tales oraciones típicamente es ‘ser’, ‘estar’, ‘tener’ o ‘quedar’, o se suprime (loc. cit.).

2.1.2 La línea principal y el material de apoyo en las exhortaciones

Al analizar un texto exhortativo, se hace una primera distinción entre el **marco** del texto y su **cuerpo**. En la carta a los gálatas, por ejemplo, el marco comprende los saludos inicial y final (1.1-5, 6.18), dejando 1.6-6.17 como el cuerpo del texto.

Dentro del cuerpo de un texto exhortativo, se distingue primordialmente entre las TESIS exhortativas que constituyen la línea principal y el material de apoyo. De modo que Gál. 6.1-10 se clasifica como sigue:

¹² Véase Dooley y Levinsohn 2007 §2.1 sobre las categorías generales de género.

¹³ Dooley y Levinsohn 2007 §11.2 utiliza el término “configuración TÓPICO-COMENTARIO”.

¹⁴ “En el aspecto PERFECTIVO...una situación es vista como un todo, sin importar los contrastes temporales que podrían ser parte de ella” (Crystal 1997:283).

¹⁵ Una manera de indicar una discontinuidad es por medio de un componente adverbial como ‘al otro día’ en la posición P1 (*La aplicación del estudio de los rasgos discursivos a la exégesis del Nuevo Testamento* §3.1).

¹⁶ El aspecto “IMPERFECTIVO... llama la atención a la estructuración temporal interna de la situación” (Crystal loc. cit.).

TESIS *Hermanos, si alguien es sorprendido en pecado, ustedes que son espirituales deben restaurarlo con una actitud humilde. Pero cuídese cada uno, (1a-b)*

apoyo *porque también puede ser tentado. (1c).*

TESIS *Ayúdense unos a otros a llevar sus cargas, (2a)*

apoyo *y así cumplirán la ley de Cristo. (2b)*

Porque si alguien cree ser algo, cuando en realidad no es nada, se engaña a sí mismo. (3)

TESIS *Cada cual examine su propia conducta; (4a)*

apoyo *y entonces tendrá motivo de sentirse orgulloso sólo respecto de sí mismo y no respecto de los demás. (4b)*
Pues cada uno tiene que llevar su propia carga. (5)

TESIS *El que recibe instrucción en el mensaje del evangelio, debe compartir con su maestro toda clase de bienes. (6)*

apoyo *No se engañen ustedes:¹⁷ nadie puede burlarse de Dios. Lo que se siembra, se cosecha. El que siembra en los malos deseos, de sus malos deseos recogerá una cosecha de muerte. El que siembra en el Espíritu, del Espíritu recogerá una cosecha de vida eterna. (7-8)*

TESIS *Así que no debemos cansarnos de hacer el bien; (9a)*

apoyo *porque si no nos desanimamos, a su debido tiempo cosecharemos. (9b)*

TESIS *Por eso, siempre que podamos, hagamos bien a todos, y especialmente a nuestros hermanos en la fe. (10)*

En este pasaje, las TESIS exhortativas se caracterizan por las formas verbales, que son obligatorias (*deben*),¹⁸ imperativas (*cuídese, ayúdense*) o subjuntivas (*hagamos*).

El material de apoyo se caracteriza por las conjunciones (*porque, pues*) y por el tiempo de las formas verbales, que es futuro (*cumplirán, tendrá*) o presente (*puede burlarse, se cosecha*).

2.1.3 Las exhortaciones de apoyo

En el análisis anterior de Gál. 6.1-10, no se clasificó *No se engañen ustedes (7a)* como una exhortación de la línea principal, sino de apoyo, ya que no es una instrucción general a no engañarse. Más bien, se da prominencia por medio de esta expresión a las afirmaciones subsiguientes, especialmente a: *nadie puede burlarse de Dios (7b)*.

De modo que algunas exhortaciones **llaman la atención** del oyente a las tesis subsiguientes (véase *Oíd* — Marcos 4.3).

Otras exhortaciones de apoyo **refuerzan** las tesis anteriores. Por ejemplo, Jesús frecuentemente termina sus parábolas con las palabras *El que tiene oídos para oír, que oiga* (Marcos 4.9). Tales expresiones no son exhortaciones generales a escuchar. Más bien, refuerzan el mensaje específico de la parábola que acaba de terminarse.

Aplicación al idioma que usted está analizando

1. Identifíquense las oraciones que forman el **marco** del texto (§2.1.2).
2. Identifíquese cualquier **exhortación de apoyo** (que llama la atención a las TESIS subsiguientes o refuerza unas anteriores).
3. Clasifíquense las demás **oraciones** como TESIS exhortativas o materiales de apoyo.
4. Nótese los rasgos que caracterizan las TESIS.
5. Nótese los rasgos que caracterizan los materiales de apoyo.

¹⁷ Se considera la exhortación *No se engañen ustedes (7a)* en §2.1.3.

¹⁸ En el texto griego, las exhortaciones traducidas con el verbo ‘deber’ también son imperativas o subjuntivas.

2.1.4 Categorías de los materiales de apoyo

Breeze (1992:315-17) distingue cuatro categorías de materiales de apoyo en la carta a los efesios: la situacional, la de motivación, la credencial, la de capacitación. He aquí sus definiciones.

- El material **situacional** “explica la situación o las circunstancias que resultan en el discurso y explica por qué es necesario exhortar al recipiente”. Incluye la categoría que Longacre (1983:3) denomina el “problema”. Se da como ejemplo Efesios 2.1-3.
- El material de **motivación** “anima al oyente a hacer caso de las exhortaciones: al dar razones para obedecerlas; al hacer notar ciertas consecuencias que pueden suceder si obedece o no el mandato; al llamar la atención a los valores éticos, morales o religiosos de la sociedad del oyente que motivarían la conformidad con ellos; y al animar un sentido de responsabilidad en el oyente”. Típicamente, el propósito de casi todo el material de apoyo en un texto exhortativo es de motivación.
- El material **credencial** “apoya el derecho del hablante o del autor de dar los mandatos con la expectación que se cumplan”. Éxodo 20.2 ofrece un ejemplo: *Yo soy el SEÑOR tu Dios, que te saqué de Egipto, del país donde eras esclavo.*
- El material de **capacitación** “informa o hace recordar a los lectores lo que ya se ha realizado para ayudarles a cumplir los mandatos”. Se da como ejemplo la oración de Efesios 3.14-21.

La aplicación de la clasificación anterior a otros textos exhortativos (especialmente en los idiomas de tipo CV) ha resultado en las siguientes modificaciones:

- Es útil distinguir las **consecuencias** de los **otros materiales de motivación**. Aún cuando otros materiales de apoyo se presentan antes de las exhortaciones (véase §2.2), las consecuencias típicamente las siguen.

Esto se ve cuando el rey David encarga a su hijo Salomón de construir una casa para el SEÑOR (1 Crón. 22.7-16). El discurso comienza con una descripción de la situación, junto con unos materiales que motivarán las exhortaciones de los versículos 11-12. Luego se presentan unas consecuencias de obedecerlas (13a), antes de las exhortaciones de 13b que concluyen la primera parte del discurso:

7-10 material situacional y que motiva

Hijo mío, yo tenía la intención de construir un templo para honrar al SEÑOR mi Dios. Pero el SEÑOR me dijo: “Ante mis propios ojos has derramado mucha sangre y has hecho muchas guerras en la tierra; por eso no serás tú quien me construya un templo. Pero tendrás un hijo que será un hombre pacífico; yo haré que los países vecinos que sean sus enemigos lo dejen en paz; por eso se llamará Salomón. Durante su reinado, yo le daré a Israel paz y tranquilidad. Él será quien me construya un templo. Él será para mí como un hijo, y yo seré para él como un padre. Yo afirmaré para siempre el trono de su reino en Israel.

11-12 TESIS exhortativas

Ahora, hijo mío, que el SEÑOR tu Dios te ayude a construir su templo, tal como te lo ha prometido. Que te dé prudencia y sabiduría para que, cuando estés al frente de Israel, obedezcas su ley. Él es el SEÑOR tu Dios.

13a consecuencias

Si cumples las leyes y normas que el SEÑOR le entregó a Israel por medio de Moisés, entonces te irá bien.

13b TESIS exhortativas

¡Sé fuerte y valiente! ¡No tengas miedo ni te desanimes!

- La categoría de material **situacional** debe comprender también las oraciones que **introducen los temas**. Muchas veces, el cuerpo de un discurso exhortativo comienza con una oración que comunica el tema que se va a desarrollar. He aquí un ejemplo en un texto de un idioma etíope: *Aunque no es necesario enseñarte que el comportamiento bueno es el producto de una educación sana, quisiera hacer unas observaciones (acerca del tema del comportamiento bueno).*

1 Cor. 7.25 es semejante, aunque incluye también un material credencial: *En cuanto a las personas solteras, no tengo ningún mandato del Señor, pero doy mi opinión como quien por la misericordia del Señor es digno de confianza..*

- Muchas veces es difícil (e innecesario) distinguir el material **situacional** de “los **otros materiales de motivación**” (véase arriba), siempre que éstos llevan a una exhortación subsiguiente. Véanse 1 Crón. 22.7-10 (citados arriba).
- Además, muchas veces es difícil (y tampoco necesario) distinguir el material de **capacitación** de “los **otros materiales de motivación**”, siempre que éstos llevan a una exhortación subsiguiente. Por ejemplo, el acto de orar por los efesios (3.14-19) puede servir de motivación para que ellos cumplan los mandatos subsiguientes (4.1-3).

Es útil también distinguir entre los materiales que apoyan un TESIS y los que apoyan unos materiales de apoyo.

Las observaciones anteriores llevan a una división de los materiales de apoyo en solamente tres categorías, a saber:

- el material credencial
- las consecuencias
- todos los demás materiales de apoyo, sean situacional, de capacitación o de motivación.

Aplicación al idioma que usted está analizando

6. Clasifíquense los materiales de **apoyo** como credencial, consecuencias u ‘otros’ (sean situacional, de capacitación o de motivación).
7. Si se emplea un párrafo **positivo** para presentar unos materiales de apoyo, identifíquense su TESIS y como la TESIS se apoya.

2.2 Los razonamientos inductivo y deductivo

En el razonamiento **inductivo**, la TESIS se encuentra hacia el **fin**.

En el razonamiento **deductivo**, la TESIS se encuentra hacia el **principio**.

Ya notamos que, cuando el rey David encargó a su hijo Salomón a construir una casa para el SEÑOR (1 Crón. 22.7-16), las TESIS exhortativas se encontraron hacia el fin, de modo que el razonamiento empleado fue **inductivo**. El discurso de San Pedro el día de Pentecostés (Hechos 2.14-36) también es inductivo, ya que termina con una TESIS expositiva: *Por tanto, sépalo bien todo Israel que a este Jesús, a quien ustedes crucificaron, Dios lo ha hecho Señor y Mesías (36).*

En cambio, la primera parte del cuerpo de la carta a los gálatas (1.6-2.21) utiliza el razonamiento **deductivo**, porque las primeras TESIS exhortativas se encuentran casi al principio: *Pero aun si alguno de nosotros o un ángel del cielo les predicara un evangelio distinto del que les hemos predicado, ¡que caiga bajo maldición! Como ya lo hemos dicho, ahora lo repito: si alguien les anda predicando un evangelio distinto del que recibieron, ¡que caiga bajo maldición!* (1.8-9)¹⁹

Ahora consideramos otros ejemplos **hebreos** del Antiguo Testamento.

Cuando el SEÑOR da a conocer sus mandamientos a la gente de Israel por medio de Moisés, utiliza el razonamiento **deductivo**. Éxodo 20.5 provee un ejemplo.

TESIS *No te inclines delante de ellos ni los adores (5a)*

apoyo *porque (kî) yo, el SEÑOR tu Dios, soy un Dios celoso... (5b)*

¹⁹ Véase *Bosquejo de la Carta de San Pablo a los Gálatas* sobre la unidad temática de 1.6-2.21.

De la misma manera, cuando David suplica a Dios en el salmo 54, utiliza el razonamiento deductivo:

TESIS *Sálvame, oh Dios, por tu nombre; defiéndeme con tu poder. Escucha, oh Dios, mi oración; presta oído a las palabras de mi boca.* (1-2)

apoyo *pues (kî) gente extraña me ataca; tratan de matarme los violentos, gente que no toma en cuenta a Dios.* (3)

Cuando las hijas de Zelofejad suplican a Moisés (Núm. 27.3-4), en cambio, utilizan el razonamiento **inductivo**:

apoyo *Nuestro padre murió sin dejar hijos, pero no por haber participado en la rebelión de Coré contra el SEÑOR. Murió en el desierto por su propio pecado. ¿Será borrado de su clan el nombre de nuestro padre por el solo hecho de no haber dejado hijos varones? Nosotras somos sus hijas.* (3-4a)

TESIS *¡Danos una heredad entre los parientes de nuestro padre!* (4b)

De la misma manera, cuando el SEÑOR habla a Moisés en Éxodo 3.7-10, utiliza el razonamiento **inductivo**:

apoyo *Ciertamente he visto la opresión que sufre mi pueblo en Egipto. Los he escuchado quejarse de sus capataces, y conozco bien sus penurias. Así que he descendido para librarlos del poder de los egipcios y sacarlos de ese país, para llevarlos a una tierra buena y espaciosa, tierra donde abundan la leche y la miel. Me refiero al país de los cananeos, hititas, amorreos, ferezeos, heveos y jebuseos. Han llegado a mis oídos los gritos desesperados de los israelitas, y he visto también cómo los oprimen los egipcios.* (7-9)

TESIS *Así que dispónete a partir. Voy a enviarte al faraón para que saques de Egipto a los israelitas, que son mi pueblo.* (10)

Aplicación al idioma que usted está analizando

8. ¿Cuáles de sus textos prefieren el razonamiento inductivo (con la TESIS hacia el fin)?
¿Cuáles prefieren el razonamiento deductivo (con la primera TESIS hacia el principio)?

2.3 La instrucción y la persuasión

Kompaoré (2004) utiliza cuatro factores ('parámetros') para clasificar los discursos exhortativos. El factor más significativo parece lo que ella llama la "fuerza volitiva" de la exhortación (p. 40).²⁰ Una distinción básica es entre la **instrucción** (Longacre 1995:18-20)²¹ y la **persuasión**.²²

- **INSTRUCCION:** el autor (el que exhorta) considera que tiene el derecho o autoridad (apostólica, en el caso de San Pablo) de informar al recipiente cómo debe portarse. Los Diez Mandamientos (Éxodo 20.2-17) son instrucciones (ya se citó una en §2.2). Los directivos de un empresario a sus empleados típicamente son de este tipo. En algunas culturas, los padres de familia también tienen el derecho de instruir a sus hijos adultos cómo deben portarse cuando se casen, etc. Esta categoría puede incluir las **censuras**; por ejemplo, si alguien 'instruye' a un amigo a dejar de mantener enemistades con otra persona o a dejar la pereza. Parece que las **exigencias** también se ven como instrucciones; por ejemplo, cuando los israelitas exigen a Aarón a hacerles un ídolo (Éxodo 32.1).
- **PERSUASION:** el autor "apela a la **lógica racional** del recipiente, trata de convencerlo" (loc. cit.). Los ejemplos incluyen la súplica de las hijas de Zelofejad a Moisés (§2.2), el discurso del rey David a Salomón (§2.1.4), el discurso de San Pedro el día de Pentecostés (§2.2) y el discurso de San Pablo a los filósofos de Atenas (Hechos 17.22-31). Generalmente, el autor trata de persuadir

²⁰ Los otros tres factores propuestos por Kompaoré son:

- las relaciones sociales entre la persona que exhorta y el recipiente: poder, autoridad, mayoría y superioridad en cuanto a los conocimientos y la sabiduría (p. 24)
- "acción a favor de" (p. 25): la persona que exhorta, el recipiente, otra persona, no importa
- "la validez del directivo" (p. 40): incontestable, contestable, depende del juicio.

²¹ Kompaoré utiliza el término "imposición" (p. 27).

²² Se consideran las suplicaciones como el salmo 54 a fines de esta sección.

al recipiente porque no puede obligarlo a obedecer. No obstante, una persona con autoridad puede escoger la persuasión en vez de la instrucción (por ejemplo, cuando el SEÑOR se dirige a Moisés en Éxodo 3.7-10—§2.2).

En ambos tipos de idiomas (VC y CV) lo normal es utilizar el razonamiento **inductivo** para la PERSUASION. En cambio, se presentan problemas al traducir una INSTRUCCION de un idioma de tipo VC como el griego, el hebreo o el español a un idioma de tipo CV.²³

En los idiomas de tipo **VC**, lo normal es utilizar el razonamiento **deductivo** para las INSTRUCCIONES. En los idiomas de tipo **CV**, en cambio, el cuerpo de un texto natural típicamente comienza con la TESIS, luego la refuerza con unos materiales de apoyo, y termina con una reiteración de la TESIS (una “**inclusión**”).²⁴

He aquí un ejemplo tomado de un texto exhortativo en el idioma menya de Papua Nueva Guinea.²⁵ Inmediatamente después de las oraciones introductorias que forman parte del marco del texto (§2.1.2), se presenta la primera exhortación (3), que se refuerza en las oraciones 4-5, antes de su repetición y amplificación en la 6:

marco	<i>Acerca de las instrucciones que yo daría a mi hijo mayor. le instruiría como sigue. (1)</i>
TESIS	<i>El propósito de enviarte a esta escuela, es esto: para que alcance la sabiduría, no ten pereza y siempre asiste a las clases. (2-3)</i>
apoyo	<i>La razón es esta: Yo, tu papá, no viviré para siempre y por eso te envío. (4)</i>
consecuencia	<i>Luego tú también alcanzarás la madurez y vivirá hasta que muera. (5)</i>
TESIS	<i>Como es así, tú debes siempre asistir sin pereza, escuchar todo lo que te enseña el profesor, aprenderlo y seguirlo. (6)</i>

Nota. Kompaoré clasifica las **SUPPLICAS** como la de David a Dios en el salmo 54.1-3 (§2.2) como un tipo distinto dentro de la categoría “fuerza volitiva”. El autor de ellas no tiene autoridad sobre el recipiente, de modo que “apela a su volición” (op. cit. 27). No obstante, creo que es lo **urgente** de la súplica lo que produce el razonamiento deductivo del salmo, ya que un discurso exhortativo como *¡Ayúdeme! No puedo salir* también emplea el razonamiento deductivo.

Aplicación al idioma que usted está analizando

9. ¿Cuáles de sus textos son de instrucción? ¿Cuáles son de persuasión?

Aplicación a la carta a los gálatas

Ya notamos que la primera parte del cuerpo de gálatas (1.6-2.21) utiliza el razonamiento **deductivo**, porque las primeras TESIS exhortativas se encuentran casi al principio. ¿Esto implica que es un texto de instrucción o de persuasión?²⁶

²³ La última sección del artículo ‘Reasoning Styles and Types of Hortatory Discourse’ (‘Estilos de razonamiento y tipos de discurso exhortativo’) (*Journal of Translation* 2.2, 2006) examina las opciones al traducir las instrucciones en un idioma de tipo VC a uno de tipo CV.

²⁴ Las estructuras de inclusión consisten en “una declaración al principio de una sección, una aproximación de la cual se repite al concluir la sección” (Guthrie 1998:14).

²⁵ El texto lo escribió el señor John Manggo en 1996. Lo tradujo el doctor Carl Whitehead.

²⁶ **Respuesta sugerida:** El uso del razonamiento deductivo en Gál. 1.6-2.21 implica que es un texto de **instrucción**. Además, los primeros versículos indican que es de tipo **censura**. Véase, por ejemplo, *Me asombra que tan pronto estén dejando ustedes a quien los llamó por la gracia de Cristo, para pasarse a otro evangelio* (1.6).

3. Las conjunciones utilizadas en el texto griego de Gálatas

Pre-lectura: Levinsohn 2007b, §§2.3 (pp. 2-3) y 3.3 (pp. 7-9)

Ya se consideró la definición de una conectiva que ofrecen Reboul y Moeschler (1998:77):²⁷

Una conectiva es un marcador lingüístico, extraído de diversas categorías gramaticales (conjunciones coordinativas [por ejemplo, ‘pero’], conjunciones subordinantes [‘ya que’], adverbios [‘así’], expresiones adverbiales [‘en efecto’]), que:

- a) enlaza una unidad lingüística o discursiva de cualquier **extensión** con su contexto
- b) da instrucciones de **cómo** relacionar esta unidad con su contexto
- c) apremia a que se saquen conclusiones basadas en este nexo discursivo, conclusiones **que no se hubieran sacado si éste hubiese estado ausente**.

Se notó también que la relación indicada por una conjunción muchas veces no es semántica, sino pragmática. Las conjunciones pragmáticas claves del Nuevo Testamento griego son γάρ, δέ y καί.

Γάρ ‘porque, pues’ indica que lo que sigue **refuerza** lo anterior (véase también §3.2).

Δέ indica que lo que sigue representa una **progresión** (desarrollo) en la argumentación. Se encuentra 58 veces en Gálatas (véase también §3.1). Ya que no corresponde a una sola conjunción española, la RV60 la traduce ‘pero, y, ahora bien, pues, mas, o, así que’ y a veces la deja no traducida.

Καί ‘y’ indica que lo que sigue **se asocia** con lo anterior, sin especificar cómo. Se usa en Gálatas por lo menos 30 veces para enlazar proposiciones u oraciones. La misma forma se emplea como **aditiva** (muchas veces traducida ‘también’—véase §3.3).

En seguida se contrastan ἄλλά, καί y δέ cuando se utilizan en contextos adversativos. Luego se consideran las conjunciones que indican relaciones lógicas. Después de una descripción de las aditivas, se presentan las demás conjunciones empleadas en Gálatas. Finalmente se agregan algunas observaciones sobre la yuxtaposición de proposiciones o grupos de proposiciones sin conjunción alguna.

3.1 Δέ y las diferencias entre ἄλλά, καί y δέ en contextos adversativos

En términos generales, cuando ἄλλά ‘pero, por el contrario’ se utiliza, “CONTRARRESTA alguna expectativa creada por una proposición o grupo de proposiciones anterior” (Dooley y Levinsohn 2007:69). En Gál. 1.8 (abajo), por ejemplo, se emplea para contrarrestar cualquier expectativa que los ‘que quieren trastornar el evangelio de Cristo’ son aceptables.

7b *Más bien, hay algunos que los perturban a ustedes y que quieren trastornar el evangelio de Cristo.*

8 *ἄλλά si alguien les anuncia un evangelio distinto del que ya les hemos anunciado, que caiga sobre él la maldición de Dios, no importa si se trata de mí mismo o de un ángel venido del cielo.*

ἄλλά se usa también cuando se emplearía ‘sino’ en español; es decir, para ASOCIAR una proposición **negativa** con una **positiva** subsiguiente. Gál. 1.17 sirve de ejemplo:²⁸

17a *ni fui tampoco a Jerusalén a ver a los que eran apóstoles antes que yo,*

17b *ἄλλά me dirigí sin tardar a la región de Arabia*

Para ASOCIAR una proposición **positiva** con una **negativa** subsiguiente, en cambio, se usa καί, como en Gál. 5.1:

1b *Manténganse, pues (οὖν), firmes en esa libertad*

1c *καί no se sometan otra vez al yugo de la esclavitud.*

²⁷ Véase Levinsohn 2007 §3.3.

²⁸ Cuando el orden de las proposiciones en el texto griego o español es: negativa *sino/ἄλλά* positiva, muchos idiomas de tipo VC prefieren el orden: positiva (y) negativa.

Las conjunciones utilizadas en el texto griego de Gálatas p.13

(Nótese que, al presentar esas proposiciones en orden opuesto, se utilizaría *ἀλλά*:

1c *No se sometan, pues, otra vez al yugo de la esclavitud*

1b *ἀλλά (sino) manténganse firmes en esa libertad.*)²⁹

(Καί se utiliza también para asociar dos proposiciones contrastivas cuando ambas son positivas, como en Lucas 1.52:

52a *Quitó de los tronos a los poderosos*

52b *καί exaltó a los humildes.*)

Finalmente, para indicar que la segunda proposición en una relación adversativa es **más importante o pertinente** que la primera, se emplea *δέ*. En Gál. 2.20b-c, por ejemplo, la primera proposición es negativa y la segunda, positiva, de modo que hubiera sido posible emplear *ἀλλά* para asociarlas. En cambio, *δέ* indica que lo importante es la segunda proposición ('es Cristo quien vive en mí'):

20a *Con Cristo he sido crucificado,*

20b *y ya no soy yo quien vive,*

20c *δέ (mas, sino que) es Cristo quien vive en mí.*

Δέ se utiliza no sólo cuando la segunda parte de un par adversativo es más importante o pertinente que la primera, sino cada vez que lo que sigue representa una progresión (desarrollo) en la argumentación. Por ejemplo, hay progresión en la argumentación de San Pablo entre Gál. 2.20a y 20b, de su crucifixión con Cristo a su resurrección, de modo que *δέ* se emplea también en el 20b:

20a *Con Cristo he sido crucificado,*

20bc *δέ (y) ya no soy yo quien vive, sino que es Cristo quien vive en mí.*

A veces *δέ* introduce una serie de etapas de desarrollo en el razonamiento de Pablo, como en Gál. 4.1-7 (la *δέ* de 4.1 indica una continuación de una serie de etapas que comenzó en 3.22).

1-3 *δέ Lo que quiero decir es esto: Mientras el heredero es menor de edad, en nada se diferencia de un esclavo de la familia, aunque sea en realidad el dueño de todo; ἀλλά (sino que) está bajo personas que lo cuidan y que se encargan de sus asuntos, hasta el tiempo que su padre haya señalado. Lo mismo pasa con nosotros: cuando éramos menores de edad, estábamos sometidos a los poderes que dominan este mundo.*

4-5 *δέ (Pero) cuando se cumplió el tiempo, Dios envió a su Hijo, que nació de una mujer, sometido a la ley de Moisés, para rescatarnos a los que estábamos bajo esa ley y concedernos gozar de los derechos de hijos de Dios.*

6 *δέ (Y) porque ya somos sus hijos, Dios mandó el Espíritu de su Hijo a nuestros corazones; y el Espíritu clama: "¡Abbá! ¡Padre!"*

7a *ὥστε (de modo que)³⁰ tú ya no eres esclavo, ἀλλά (sino) hijo;*

7b *δέ (y) por ser hijo suyo, es voluntad de Dios que seas también su heredero.*

Nótese que, cuando la relación entre dos proposiciones adversativas ni es asociativa ni progresiva, se yuxtaponen (véase también §3.5). En Gál. 5.7, por ejemplo, el 7b es en una relación "contrastiva" (SSA) con el 7a. En este caso, el 7a describe una circunstancia que continuaba hasta que el evento nuclear del 7b la terminó, de modo que la yuxtaposición es apropiada:

7a *Ustedes iban por buen camino.*

7b *¿Quién les impidió obedecer a la verdad?*

²⁹ Cuando el orden de las proposiciones en el texto griego o español es: positiva y *καί* negativa, muchos idiomas de tipo CV prefieren el orden: negativa - positiva.

³⁰ *ὥστε* 'de modo que' introduce la conclusión de la sección; véase §3.2. Esta conclusión tiene dos etapas; la segunda la introduce *δέ*.

3.2 Las conjunciones que indican relaciones lógicas

El griego del Nuevo Testamento generalmente indica las relaciones lógicas con una conjunción. Las conjunciones pueden dividirse en dos clases:

- las que introducen e **infieren** del contexto una tesis, consecuencia, resultado o conclusión.
- las que **refuerzan** una tesis anterior, al introducir una razón, base, causa o explicación.

Se encuentran conjunciones de ambas clases en Gálatas. Las considero a su turno.

Las conjunciones que infieren algo del contexto

ἄρα entonces, por consiguiente.³¹ A veces, esta conjunción introduce y destaca la consecuencia de una situación descrita en una cláusula condicional. Véase Gál. 3.29 (también 2.17 y 2.21).³²

29 *Y si Uds. son de Cristo, ἄρα (entonces) son descendientes de Abraham y herederos de las promesas que Dios le hizo.*

En Gál. 5.11, la consecuencia se presenta en una oración independiente:

11a *En cuanto a mí, hermanos, si todavía estuviera yo insistiendo en el valor de la circuncisión, ¿por qué soy todavía perseguido?*

11b ἄρα (por consiguiente, según eso), *se hubiera acabado el escándalo de la cruz.*

διό por lo cual,³³ de manera que (Gál. 4.31). Esta conjunción típicamente introduce una tesis que se infiere del contexto. “Pablo lleva ahora el ejemplo de Sara y Agar a una conclusión con una expresión que indica el resumen de su punto principal” (Notas).

28-30 *Hermanos, ustedes son como Isaac: son los hijos que Dios había prometido. Pero así como en aquel tiempo el hijo que nació de modo puramente humano perseguía al hijo que nació por obra del Espíritu, así sucede también ahora. Pero ¿qué dice la Escritura? Pues dice: “Echa fuera a la esclava y a su hijo, porque el hijo de la esclava no puede compartir la herencia con el hijo de la libre.”*

31 *διό (De manera que), hermanos, no somos hijos de la esclava, sino de la libre.*

οὖν pues (Gál. 3.5, 3.19, 3.21, 4.15, 5.1). Esta conjunción generalmente indica que lo que sigue **reanuda** y **avanza** el mismo tema que se desarrollaba antes. Por ejemplo, Gál. 3.5 reanuda y avanza el tema que se desarrollaba en el v. 2 (Lightfoot 1892:136), después de los apartes de los 3-4:

2 *Solo quiero que me contesten a esta pregunta: ¿Recibieron ustedes el Espíritu de Dios por el cumplimiento de la ley o por aceptar el mensaje de la fe?*

3-4 *¿Son tan duros para entender, que habiendo comenzado con el Espíritu quieren ahora terminar con algo puramente humano? ¿Tantas buenas experiencias para nada?... ¡Imposible que hayan sido para nada!*

5 *Aquel οὖν (pues) que les da su Espíritu y hace milagros entre ustedes, ¿lo hace en virtud del cumplimiento de la ley, o por aceptar el mensaje de la fe?*

ἄρα οὖν por consiguiente, pues. Este conjunto combina la fuerza de **inferencia** comunicada por **ἄρα** (por consiguiente) con la señal de que **se reanuda** un tema anterior (οὖν). En Gál. 6.10, se reanuda y avanza el tema del v. 9a, después de la oración reforzadora del 9b. Al mismo tiempo, se presenta como “la consecuencia lógica de lo que acaba de decir” (Guthrie 1981:147).

9a *Así que no debemos cansarnos de hacer el bien;*

9b *γὰρ (porque) si no nos desanimamos, a su debido tiempo cosecharemos.*

10 *ἄρα οὖν (por consiguiente, pues), siempre que podamos, hagamos bien a todos, y especialmente a nuestros hermanos en la fe.*

³¹ El conjunto **ἄρα οὖν** así pues (Gál. 6.10) se considera abajo.

³² En 3.7, la misma conjunción destaca la consecuencia siguiente que se deduce del v. 6.

³³ Esta conjunción se deriva de la preposición **διὰ** ‘mediante’ y el pronombre relativo **ὅ**.

Las conjunciones utilizadas en el texto griego de Gálatas p.15

ὅτι *de modo que, así que* (Gál. 2.13, 3.9, 3.24, 4.7, 4.16). Aunque esta conjunción muchas veces introduce una cláusula subordinada de resultado, en Gálatas sólo se usa “para cerrar o concluir un argumento” (Notas). En Gál. 4.7, por ejemplo (citado en §3.1), “marca el versículo 7 como la conclusión de los versículos anteriores: 4.1-6” (Notas).

Las conjunciones que refuerzan una tesis anterior

γάρ *porque, pues* indica que lo que sigue **refuerza** lo anterior. **No señala una relación lógica específica.** Se emplea 36 veces en Gálatas. Ya se ilustró arriba en Gál. 6.9b.

ὅτι *porque, ya que, que*, que se encuentra 29 veces en Gálatas, sólo se usa dentro de la oración, pero la considero aquí para contrastar su función con la de γάρ. Es un marcador del **uso interpretativo.** Esto quiere decir que indica que lo que sigue se relaciona estrechamente con e interpreta algo comunicado o implicado en el contexto (Levinsohn 2008b §7.10).

Cuando se emplea como conjunción lógica, introduce una razón o una evidencia por la declaración (TESIS) anterior. Gál. 2.11c, por ejemplo, indica por qué ‘lo reprendí’.

11a-b *Pero cuando Cefas fue a la ciudad de Antioquía, lo reprendí en su propia cara,*

11c ὅτι (porque) *lo que estaba haciendo era condenable.*

Aun cuando se traduce ‘que’, ὅτι señala que lo que sigue se relaciona con e interpreta lo anterior. En Gál. 1.13, por ejemplo, el 13b (‘perseguí con violencia a la iglesia de Dios y procuré destruirla’) interpreta ‘cuál era mi conducta anterior en el judaísmo’.

13a *Ustedes habrán oído decir cuál era mi conducta anterior en el judaísmo,*

13b ὅτι (que) *perseguí con violencia a la iglesia de Dios y procuré destruirla.*

3.3 Las aditivas

καί. La conectiva καί se utiliza no sólo como conjunción asociativa, sino también como aditiva (unas 18 veces en Gálatas). En la mayoría de los casos, se traduce ‘también’, ya que señala la agregación de una entidad a otra **paralela.** En Gál. 2.8b, por ejemplo, se agrega ‘a mí’ a ‘a Pedro’ (8a):

8a *Pues el mismo Dios que envió a Pedro como apóstol a los judíos,*

8b *me envió καί (también) a mí como apóstol a los no judíos.*

Cuando la entidad agregada está **inesperada,** entonces se traduce ‘aun’, ‘incluso’ o ‘hasta’, como en Gál. 2.13b (la καί del 13a indica la agregación de ‘los otros judíos’ a Pedro):

13a *Y en su simulación participaron καί (también) los otros judíos,*

13b *de modo que καί (hasta) Bernabé se dejó llevar por ellos.*

La misma aditiva se emplea para agregar una proposición que **confirma** una anterior. Por ejemplo, Gál. 2.10b confirma que lo que ‘nos pidieron’, καί (‘en efecto’) ‘he procurado hacer.

10a *Solamente nos pidieron que nos acordáramos de los pobres,*

10b *lo cual καί (en efecto) he procurado hacer con todo cuidado.*

οὐδέ. Al agregar una entidad negativa, se usa οὐδέ ‘ni’ (9 veces en Gálatas). En Gál. 2.3 se traduce ‘ni siquiera’, ya que, si los líderes en Jerusalén iban a obligar a alguien a circuncidarse, el primero hubiera sido Tito, un compañero griego de Pablo:

3 *Pero οὐδέ (ni siquiera) Tito, que estaba conmigo y que era griego, fue obligado a someterse al rito de la circuncisión.*

οὐτε. Gál. 1.12 ilustra la combinación de οὐδὲ y otra aditiva negativa, οὐτε (también traducida ‘ni’), que se utiliza para enlazar proposiciones negativas que se refieren a una **misma situación** (véase Levinsohn 2000:107 sobre τε). De modo que ‘ni lo recibí de hombre alguno’ y ‘ni me lo fue enseñado’ se refieren a “la misma realidad” (*UBS*).

11 *Sean ustedes esto, hermanos: el evangelio que yo anuncio no es invención humana.*

12a *porque οὐδὲ (ni) lo recibí de hombre alguno*

12b *οὐτε (ni) me lo fue enseñado,*

3.4 Otros nexos en Gálatas

En esta sección se describen cuatro modos de enlazar proposiciones o grupos de proposiciones: la conjunción que introduce una alternativa ἢ ‘o’, la conjunción secuencial ἔπειτα ‘luego, después’, el demostrativo adverbial οὕτως ‘así, de esta manera’ y un pronombre relativo como ὅς ‘que’.

ἢ ‘o’. Esta conjunción introduce una alternativa, como en Gál. 1.10b.

Ἐπειτα ‘luego, después’. Esta conjunción aparece tres veces en la sección auto-biográfica de Gálatas: 1.18, 1.21 y 2.1. Señala secuencia cronológica e “introduce un nuevo juego de eventos” (Stutzman 2006:42). Bruce (1982:106) afirma que, en el contexto de Gálatas, implica un relato consecutivo que “no suprime nada significativo”.

Οὕτως ‘así, de esta manera’. Este demostrativo adverbial se utiliza dos veces (4.3, 4.29) para introducir la parte principal de una comparación. En 4.1-2, por ejemplo, se toma un heredero que es menor de edad como ejemplo de lo que San Pablo quiere enseñar. Luego, utiliza οὕτως καί ‘así también’ para compararlo con nuestro estado ‘cuando éramos menores de edad’:

4.1-2 *Mientras el heredero es menor de edad, en nada se diferencia de un esclavo de la familia, aunque sea en realidad el dueño de todo. Hay personas que lo cuidan y que se encargan de sus asuntos, hasta el tiempo que su padre haya señalado.*

4.3 *οὕτως καί (Así también) nosotros: cuando éramos menores de edad, estábamos sometidos a los poderes que dominan este mundo.*

Un pronombre relativo. No sólo se emplean los pronombres relativos en griego para introducir una cláusula relativa que modifica un sustantivo nuclear (por ejemplo, ‘la fe’ [sustantivo nuclear] ‘que (ἣν) en otro tiempo quería destruir’ [cláusula relativa]—Gál. 1.23).

También introducen el próximo evento (en una narración) o punto (de una argumentación) cuando éste “involucra el referente del pronombre relativo”. Muchas veces, el “efecto de utilizar esa construcción es tratar la información de la cláusula anterior como el **fondo** para la información de la cláusula relativa” (Levinsohn 2008a §10.3.4). Estas cláusulas relativas “no restrictivas” se encuentran por lo menos 12 veces en Gálatas (1.5, 1.7, 2.5, 2.10, 3.1, 3.16, 4.9, 4.19, 4.24, 5.19, 5.21, 6.14). En 1.7, por ejemplo, el pronombre relativo ὃ ‘que’ introduce un punto muy importante acerca de ‘un evangelio diferente’ (6):

6 *... para seguir un evangelio diferente;*

7 *ὃ (que) no es otro, sino que hay algunos que los perturban a ustedes y quieren trastornar el evangelio de Cristo.*

Es de notar que, muchas veces, las versiones españolas no traducen esta construcción por una cláusula relativa. Por ejemplo, la RV60 traduce Gál. 1.7a: ‘No que haya otra’.

3.5 La yuxtaposición de proposiciones, sin conjunción alguna

Aunque la mayoría de las oraciones en el texto griego de Gálatas comienza con una conjunción, por lo menos 44 la carece. Esta yuxtaposición de proposiciones o grupos de proposiciones se encuentra en dos contextos muy distintos:

- cuando las unidades yuxtapuestas no se relacionan
- cuando la relación entre las unidades no es lógica o cronológica, sino reiterativa, equivalente, amplificativa, paralela, etc.

Consideramos los dos grupos a su turno.

La yuxtaposición de unidades no relacionadas

Esta yuxtaposición típicamente se encuentra entre las siguientes entidades:

- la abertura (marco inicial) y el cuerpo de una carta (por ejemplo, después del saludo de Gál. 1.1-5)
- el cuerpo y la clausura (marco final) de una carta (por ejemplo, antes de la bendición de Gál. 6.18)
- las secciones y los párrafos que tratan temas diferentes.

Así, la yuxtaposición al inicio de Gál. 3 corresponde con un cambio de tema reconocido por casi todos los comentaristas. Muchos proponen nuevas secciones o subdivisiones también a los siguientes versículos que comienzan sin conjunción: 2.15, 3.6, 3.13, 3.15, 4.12, 4.17, 4.21, 5.1 o 5.2, 5.7, 5.13, 5.26, 6.1, 6.7, 6.11 y 6.17.

La yuxtaposición entre unidades cuya relación no es lógica o cronológica

Cuando la relación entre dos proposiciones o grupos de proposiciones no es lógica ni cronológica, sino reiterativa o equivalente, amplificativa, paralela, de evaluación, orientadora, etc., normalmente se yuxtaponen en griego. Por ejemplo:

- El sentido de Gál. 1.8 (*Pero si alguien les anuncia un evangelio distinto del que ya les hemos anunciado, que caiga sobre él la maldición de Dios, no importa si se trata de mí mismo o de un ángel venido del cielo*) se reitera en el v. 9 (*Como he dicho antes, ahora también lo repito: Si alguien les anuncia un evangelio diferente del que ya recibieron, que caiga sobre él la maldición de Dios*). Por lo tanto, no se utiliza conjunción alguna entre los dos versículos.
- Gál. 2.19 (*por medio de la ley yo he muerto a la ley, a fin de vivir para Dios*) se amplifica en el v. 20 (*Con Cristo he sido crucificado, y ya no soy yo quien vive, sino que es Cristo quien vive en mí*). Por lo tanto, no se utiliza conjunción alguna entre los dos versículos.

Otros ejemplos de la yuxtaposición en Gálatas porque la relación entre las entidades no es lógica o cronológica (según la SSA) incluyen: 2.10, 2.21, 3.4, 3.16b, 3.28 (tres veces), 4.10, 4.11, 4.12d, 4.19, 4.27c, 5.4a, 5.8, 5.9, 5.12, 5.25, 6.2 y 6.12. Véanse también 3.19b y 3.21b, en las que se yuxtaponen una pregunta y su respuesta.

Quedan unos ejemplos residuos, según la SSA; a saber: 1.10c y 5.4c (“núcleo-razón”),³⁴ 3.2 (“base-núcleo”; pero véase la nota de Meyer (1873): “la necesidad de su error ya se les reveló”, que implica una relación genérica-específica), 3.15b y 5.10 (“concesión-núcleo”), y 5.7b (“contraste-núcleo” —véase §3.1). Éstos se consideran en las *Observaciones sobre la estructura focal y los rasgos textuales de la Carta de San Pablo a los Gálatas*.

Finalmente, Callow (1992:192) sugiere que, cuando un autor se excita, a veces omiten las conjunciones. Es posible que la ausencia de conjunciones en Gál. 3.1-5a y 5.7-10a refleja el estado emocional de San Pablo cuando escribió aquellos pasajes.

³⁴ En 1.10, algunos manuscritos contienen la conjunción γὰρ (véase ‘pues’ en la RV60).

Aplicación al idioma que usted está analizando

1. Cuando se presenta el próximo evento en su(s) texto(s) **auto-biográfico(s)**, ¿lo normal es emplear una conjunción o yuxtaponer la oración?
2. ¿Cuáles son las otras conjunciones que se utilizan en el texto? Distínganse sus funciones (por ejemplo, asociativa, adversativa, aditiva, progresión, refuerzo).
3. ¿Cuándo se utiliza la yuxtaposición entre oraciones (si no es la forma de conexión normal en una auto-biografía)?
4. En su(s) texto(s) **exhortativo(s)**, ¿qué es la manera más frecuente de introducir:
 - a) una exhortación, después de un material de apoyo?
 - b) un material que refuerza una tesis anterior?
 - c) una consecuencia?
5. ¿Cuáles son las otras conjunciones que se utilizan en el texto? Distínganse sus funciones:
 - a) entre las que infieren algo del contexto
 - b) entre las que refuerzan una tesis anterior
 - c) entre las aditivas
 - d) entre las otras.
6. ¿Cuándo se utiliza la yuxtaposición entre oraciones (si no es la forma de conexión normal en un texto exhortativo)?

4. Bosquejo de la Carta de San Pablo a los Gálatas

Hay muy poco acuerdo entre las versiones y los comentarios sobre la estructura de esta carta. Todos reconocen que los primeros cinco versículos contienen un “saludo inicial” y que la bendición de 6.18 es un “saludo final” (Notas). Entonces, un primer bosquejo de la estructura de la carta sería:

1.1-5	Saludo inicial
1.6-6.17	Cuerpo de la carta
6.18	Saludo final

Sin embargo, la VP incluye 1.6-9 en su “Introducción” y da el título “Conclusión” a 6.11-18 (véase también “Epílogo”—RV95 y NBJ).

Consideramos primero los criterios que deben emplearse para dividir esta carta en secciones. Luego los aplicaremos a las divisiones principales propuestas por algunas versiones.

4.1 Los rasgos que apoyan las divisiones de un texto

Cuando se divide un texto en secciones y párrafos, el criterio básico que se utiliza es que cada unidad propuesta “trata de un solo tema. Si el tema cambia, entonces se comienza una nueva unidad” (Beekman y Callow 1974:279).

Al mismo tiempo, se pueden citar varios rasgos textuales que apoyan las divisiones propuestas en base de un cambio de tema. Éstos incluyen los siguientes:³⁵

- un **componente inicial o antepuesto** que comunica el cambio de tema o de situación; por ejemplo *En cuanto a lo sacrificado a los ídolos* (1 Cor. 8.1). En Gálatas, véase la anteposición de τὸ εὐαγγέλιον τὸ εὐαγγελισθὲν ὑπ’ ἐμοῦ ‘el evangelio que yo anuncio’ (1.11). Véase también el cambio de situación en Gál. 6.1 indicado por la cláusula condicional ἐὰν καὶ προλημφθῆ ἄνθρωπος ἐν τινι παραπτώματι ‘si ven que alguien ha caído en algún pecado’.
- ciertas **conjunciones** (por ejemplo, οὖν ‘pues’ en Gál. 3.19) o la **ausencia de una conjunción**. Así, no se encuentra ninguna conjunción entre el saludo inicial y el cuerpo de la carta (Gál. 1.6), ni entre el cuerpo de la carta y el saludo final (6.18).
- una **clausura** como *con estas palabras* (1 Tes. 4.18, refiriéndose a la totalidad del pasaje anterior) o *Amén* (Gál. 1.5).
- una estructura **inclusiva**, cuando un pasaje comienza y termina con más o menos la misma proposición. Por ejemplo, 1 Cor. 10.6-11 comienza y termina con la expresión *estas cosas sucedieron como ejemplos para nosotros*. En Gálatas, se nota una posible estructura inclusiva formada por las referencias a τῷ σπέρματι αὐτοῦ ‘su simiente’ en 3:16 y τοῦ Ἀβραάμ σπέρμα ‘de la simiente de Abraham’ en 3:29 (véase Guthrie 1981:111).
- una **pregunta retórica** que introduce un tema. Por ejemplo, la pregunta retórica τίς ὑμᾶς ἐβάσκανεν ‘¿Quién los embrujó?’ (Gal. 3.1) introduce un nuevo tema.
- una **referencia aparentemente redundante** a una entidad. En Gál. 5.2, por ejemplo, la referencia aparentemente redundante ‘Yo, Pablo’ (ἐγὼ Παῦλος) apoya una subdivisión.
- un **vocativo**. Por ejemplo, ἀδελφοί ‘Hermanos’ (Gál. 1.11, 5.13, 6.18). Véase también el vocativo inicial ὦ ἀνόητοι Γαλάται ‘¡Gálatas, duros para entender!’ en Gál. 3.1.
- un verbo de **orientación** que introduce un nuevo tema, como ‘les hago saber’ (Gál. 6.11).
- un cambio de dos o más de los siguientes **accidentes verbales**: tiempo, aspecto, modo y persona. Por ejemplo, *sea*, que es el último verbo de Gál. 1.1-5 en la RV60,³⁶ es 3ª persona subjuntiva, pero el primer verbo de 1.6, *estoy maravillado* es 1ª persona declarativa.

³⁵ Una lista más completa de los rasgos que apoyan las divisiones se encuentra en el capítulo 8 de Levinsohn 2008b.

³⁶ El griego de Gál. 1.5 carece de verbo.

- una proposición que **reintroduce un concepto** que no apareció en el contexto inmediato sino en una sección más temprana. Por ejemplo, *teniendo un gran sumo sacerdote* (Heb. 4.14) no se refiere a nadie en el contexto inmediato, sino al *sumo sacerdote de nuestra profesión* que se mencionó en 3.1. En Gálatas, véase la reintroducción en 5.13 de los conceptos de la libertad cristiana (que se mencionó por última vez en 5.1) y del ser llamados (5.8).

Aunque los rasgos textuales listados arriba se pueden citar para apoyar las divisiones propuestas en base de un cambio de tema, puede haber otras motivaciones por su presencia. Por ejemplo, los vocativos se emplean no sólo al inicio de una nueva sección, sino también en conexión con una proposición importante. Véase el vocativo largo de Gál. 4.19: τέκνα μου, οὗς πάλιν ὠδίνω μέχρις οὗ μορφωθῆ Χριστὸς ἐν ὑμῖν ‘Hijos míos, por quienes vuelvo a sufrir dolores de parto hasta que Cristo se forme en ustedes’.

Es de recordar, pues, que las divisiones del texto se proponen primordialmente en base de un cambio de tema. Luego el texto se examina para verificar si se presenta un juego de rasgos que apoya la división propuesta.

4.2 Las divisiones principales de Gálatas propuestas por unas versiones

Tanto la RV95 como la VP hacen divisiones principales del cuerpo de la carta a los Gálatas a 3.1, 5.13 y 6.10. Se justifican a su turno, antes de considerar la unidad temática de 1.6-2.21 y la estructura interna de 1.11-2.14.

3.1. Casi todos los comentarios reconocen una división principal entre los capítulos 2 y 3 (aunque Bruce [1982:57] la coloca entre 2.14 y 15). Los rasgos textuales que apoyan esta división incluyen la ausencia de una conjunción, el vocativo inicial ὦ ἄνόητοι Γαλάται ‘¡Gálatas, duros para entender!’, la pregunta retórica τίς ὑμᾶς ἐβάσκανεν ‘¿Quién los embrujó?’ y el cambio de 1ª persona (2.18-21) a 2ª persona.

5.13. La RV95 y la VP proponen una división principal entre 5.12 y 13 (véanse también Bruce loc. cit., SSA p. 11, Notas). En cambio, la RV60 no la reconoce. Los rasgos textuales que apoyan esta división incluyen el sujeto inicial Ὑμεῖς ‘vosotros’ que indica un cambio de atención de ‘los que se perturban’ (12), el vocativo ἀδελφοί ‘hermanos’ (13) y el retorno al tema de la libertad cristiana, que se mencionó por última vez en 5.1. Además, puede haber una estructura inclusiva formada por τίς ὑμᾶς ἐβάσκανεν ‘¿Quién los embrujó?’ en 3.1 y οἱ ἀναστατοῦντες ὑμᾶς ‘los que andan perturbando a ustedes’ en 5.12. La SSA (p. 164) nota también que Pablo comienza sus exhortaciones directas a los gálatas en 5.13.

El único rasgo contradictorio es que la conjunción γὰρ ‘porque’ (13, 14) indica que lo que sigue refuerza lo anterior. Es por esto, tal vez, que otros eruditos y versiones proponen una división entre 5.15 y 16. Sin embargo, los rasgos textuales que apoyan una división allí son pocos: el verbo de orientación Λέγω ‘digo’ y el marcador de desarrollo δέ.

6.11. Casi todos los comentaristas reconocen una división principal entre 6.10 y 11. Los rasgos textuales que apoyan esta división incluyen la ausencia de una conjunción, el verbo de orientación Ἴδετε ‘¡Miren!’ y el cambio de 1ª persona plural (9-10) a 1ª singular (‘escribí’). Además, el v. 10 “es un resumen de varios versículos anteriores” (Notas) o sea, sirve de clausura a la sección.

1.10 o 1.11 y la unidad de 1.6-2.21

Casi todos los comentaristas y versiones separan 1.6-10 o 1.6-9 de los versículos subsiguientes. Sin embargo, las conjunciones del texto griego de la Sociedades Bíblicas Unidas (SBU) contradicen este análisis (véase abajo sobre el variante δέ en 1.11). Más bien, la presencia de γάρ (traducida “porque” en el texto interlineal o “pues” con frecuencia en las versiones) en los 1.10, 11 (SBU), 12 y 13 indica que la información introducida así refuerza las declaraciones anteriores.

Así, la maldición de 1.8, que se repite en 1.9, la refuerza 1.10. Luego, 1.11 refuerza 1.10, 1.12 refuerza 1.11, y 1.13-2.10 (o 2.14 o 2.21) refuerzan 1.12. Es decir:

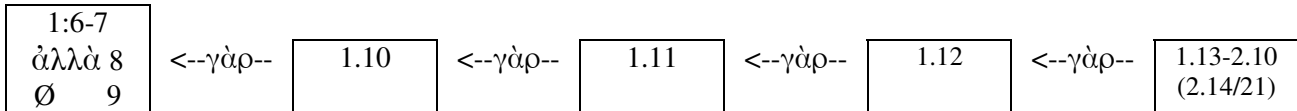

De modo que la sección autobiográfica que comienza en 1.13 y continúa hasta por lo menos 2.10, la relata Pablo para reforzar la afirmación de 1.12 acerca de su conocimiento del evangelio: ‘No lo recibí ni lo aprendí de hombre alguno, sino que Jesucristo mismo me lo hizo conocer’ (VP).

Sin embargo, unos eruditos (por ejemplo, Longenecker 1990:22) consideran que la conjunción que introduce 1.11 debe ser el marcador de desarrollo δέ, y no γάρ. El siguiente cuadro demuestra el desarrollo de 1.6ss si se escoge δέ.

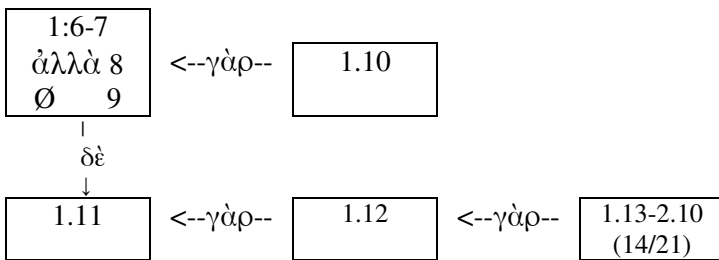

En cuanto a una subdivisión de 1.6-2.21 a 1.10 o 1.11, los rasgos textuales que apoyan una subdivisión entre 1.9 y 10 son las preguntas retóricas y la repetición en posición inicial del adverbio ἄρτι ‘ahora’. Sin embargo, la SSA (p. 20) considera que las preguntas retóricas continúan “el nivel emotivo muy alto a través de 1.6-10”.

En cambio, los rasgos textuales que apoyan una subdivisión entre 1.10 y 11 incluyen el verbo de orientación Γνωρίζω ὑμῖν ‘os hago saber’, el vocativo ἀδελφοί ‘hermanos’ y, especialmente, la anteposición del tema τὸ εὐαγγέλιον τὸ εὐαγγελισθὲν ὑπ’ ἐμοῦ ‘el evangelio que yo anuncié’ antes de la conjunción interpretativa ὅτι ‘que’.

Por lo tanto, la primera subdivisión de la sección principal que abarca 1.6-2.21 debe ubicarse entre 1.10 y 11 (la preferencia de la mayoría de comentaristas y de la RV60) y no entre 1.9 y 10 (VP, RV95).

En cuanto a la unidad temática de 1.6-2.21, si el informe histórico de 1.13-2.10 apoya las declaraciones de 1.11-12, el relato de la confrontación con Pedro que se presenta en 2.11-14 apoya la condenación de los que anuncian ‘un evangelio diferente del que ya recibieron’ (1.9). Además, demuestra que Pablo no buscó ‘la aprobación de los hombres, sino la aprobación de Dios’ (1.10).

No sabemos si 2.15-21 continúan el discurso que le dirigió Pablo a Pedro o si su censura se presenta sólo en 2.14 (VP). Lo cierto es que estos versículos contribuyen al rechazo de los que anuncian ‘un evangelio distinto del que ya les hemos anunciado’ (1.8), ‘pues si se obtuviera la justicia por medio de la ley, Cristo habría muerto inútilmente’ (2.21).

La unidad de 1.6-2.21 (“Un evangelio para todos”, REB) o de 1.11-2.21 (Alford 1863:6, Burton 1921: lxxii, Guthrie 1981:65) debe reflejarse en su traducción. Evítese el uso excesivo de títulos y, siempre que estén utilizados, indíquese el lazo entre las párrafos.

En resumen, los rasgos textuales apoyan una división del cuerpo de la carta a los gálatas en cuatro o cinco secciones principales: 1.6-2.21 (o 1.6-10 y 1.11-2.21), 3.1-5.12, 5.13-6.10 y 6.11-17. Unos títulos apropiados serían:

- 1.6-2.21: No hay otro evangelio (NVI)
- 3.1-5.12: Dios nos hace libres por la fe (VP)
- 5.13-6.10: El uso de la libertad (VP)
- 6.11-17: Advertencias finales (véanse Notas).

Los rasgos textuales que apoyan las subdivisiones de las secciones principales se notarán en las “Observaciones sobre la estructura focal y los rasgos textuales de la Carta de San Pablo a los Gálatas”.

La estructura interna de 1.11-2.14

La tesis de esta sección es que ‘el evangelio que yo anuncio, ... no lo recibí de hombre ni me fue enseñado, sino [lo recibí] por revelación de Jesucristo’ (1.11-12). La subdivisión auto-biográfica de 1.13-2.10 refuerza esta tesis (véase arriba).

Los primeros dos versículos de la subdivisión (1.13-14) dan “un breve testimonio de su vida anterior como creyente judío muy devoto que solía perseguir a los cristianos” (Notas). Como sirven de **fondo** para sus experiencias posteriores, se presentan en el **imperfecto** (aspecto imperfectivo).

El marcador de desarrollo δὲ introduce lo que hizo Pablo después de la primera revelación de Jesucristo a él (1.15-17). Tanto esta unidad como las tres siguientes, las cuales están introducidas por ἔπειτα ‘luego’, demuestran que ‘el evangelio que yo anuncio, ... no lo recibí de hombre ni me fue enseñado’ (1.18-20, 1.21-24, 2.1-10).

Aunque los líderes de la iglesia en Jerusalén aprobaron el evangelio que Pablo anunciaba y no le comunicaron nada nuevo (2.6), él tuvo que corregir a Pedro por una conducta que no correspondía al evangelio que ambos habían aceptado (2.11-14). Esta unidad la introduce el marcador de desarrollo δὲ, ya que avanza la argumentación de Pablo en contra de “los falsos maestros que habían llegado a las iglesias de Galacia con esa misma exigencia; es decir, que los no judíos debían adoptar las tradiciones judías para ser aceptados como cristianos verdaderos” (Notas).

El siguiente cuadro representa el desarrollo de la argumentación de 1.11-2.14.

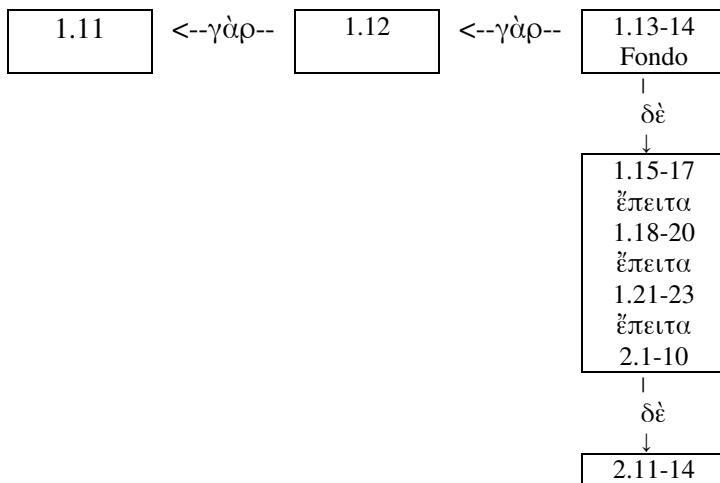

4.3 Jesucristo y Cristo Jesús

“La palabra Cristo a veces se usa como título con el significado de Mesías, el Salvador esperado, y otras veces se usa sólo como otro nombre de Jesús. Normalmente, cuando Cristo está antes de Jesús significa que se enfatiza a Jesús como el Salvador.” (Notas sobre ‘Cristo Jesús’ en Gál. 2.4)

Refiriéndose a Gál. 1.3, la SBU (p. 8) considera que “aquí el término Jesucristo se usa esencialmente como un nombre propio”.

Es probable que, en la carta de Gálatas, las dos expresiones NO comuniquen significados diferentes. Más bien, las variaciones entre las dos se determinan por la naturaleza de los sintagmas en que se encuentran.

- ‘Cristo Jesús’ (sin artículo) parece una **forma fija**, especialmente cuando sigue a la preposición ἐν ‘en’: ἐν Χριστῷ Ἰησοῦ ‘en Cristo Jesús’ (2.4, 3.14, 3.26, 3.28, 5.6). Sigue también a las preposiciones εἰς ‘en, a’ (2.16) y ὡς ‘como’ (4.14).³⁷
- En cambio, ‘Jesucristo’ se emplea siempre como **genitivo** (1.3, 1.12, 2.16, 3.22, 6.14, 6.18; véase también 1.1); por ejemplo, δι’ ἀποκαλύψεως Ἰησοῦ Χριστοῦ ‘por revelación de Jesucristo’. También se encuentra como el **sujeto** en 3.1.

³⁷ Una posible excepción se encuentra en Gál. 5.24, pero unos manuscritos omiten Ἰησοῦ ‘Jesús’.

5. La estructura focal y los rasgos discursivos de Gálatas

Estas observaciones contienen cuatro partes: primero, la traducción de la VP (modificada, cuando sea necesario, para que corresponda más estrechamente con el griego); luego, el texto griego y una traducción literal (palabra por palabra); finalmente, cualquier observación sobre el orden de las componentes, la conjunción utilizada, etc.³⁸ Les toca leer también las *Notas para el traductor* ('Notas'), ya que no se repiten aquí.

1.1-5 "Saludo inicial" (Notas)

1.1a *Pablo, apóstol no enviado ni nombrado por los hombres* (Παῦλος ἀπόστολος, οὐκ ἀπ' ἀνθρώπων οὐδὲ δι' ἀνθρώπου Pablo apóstol, no de.parte de.hombres ni mediante hombre).

1.1b *sino por Jesucristo* (ἀλλὰ διὰ Ἰησοῦ Χριστοῦ sino mediante Jesu-Cristo). Después de una proposición negativa, cualquier positiva que la sigue se introduce normalmente por ἀλλὰ *sino*.³⁹

1.1c *y por Dios Padre, que lo resucitó de los muertos* (καὶ θεοῦ πατρὸς τοῦ ἐγείραντος αὐτὸν ἐκ νεκρῶν y Dios Padre el.que levantó-lo de muertos).

1.2 *junto con todos los hermanos, a las iglesias de Galacia* (καὶ οἱ σὺν ἐμοὶ πάντες ἀδελφοί, ταῖς ἐκκλησίαις τῆς Γαλατίας, y los con-migo todos hermanos, a.las iglesias de.la Galacia).

1.3 *Que Dios nuestro Padre y el Señor Jesucristo derramen su gracia y su paz sobre ustedes.* (χάρις ὑμῖν καὶ εἰρήνη ἀπὸ θεοῦ πατρὸς ἡμῶν καὶ κυρίου Ἰησοῦ Χριστοῦ, gracia a.vosotros y paz de.parte de.Dios Padre nuestro y de.señor Jesu-Cristo). Es normal utilizar el artículo en griego cuando las personas indiciadas ya se mencionaron en el contexto (véase 1.4c). Ya que *Dios nuestro Padre y el Señor Jesucristo* se mencionaron en 1.1b-c, la ausencia del artículo con estas referencias les hace resaltar.

1.4a *Jesucristo se entregó a la muerte por nuestros pecados* (τοῦ δόντος ἑαυτὸν ὑπὲρ τῶν ἁμαρτιῶν ἡμῶν del habiendo.dado a.sí.mismo en.pro de.los pecados nuestros).

1.4b *para librarnos del estado perverso actual del mundo* (ὅπως ἐξέλῃται ἡμᾶς ἐκ τοῦ αἰῶνος τοῦ ἐνεστώτος πονηροῦ a.fin.de.que libre-nos de-el siglo el presente malo).

1.4c *según la voluntad de nuestro Dios y Padre* (κατὰ τὸ θέλημα τοῦ θεοῦ καὶ πατρὸς ἡμῶν conforme.a la voluntad del Dios y Padre nuestro).

1.5 *¡A Él la gloria para siempre! Amén* (ὧ ἡ δόξα εἰς τοὺς αἰῶνας τῶν αἰώνων• ἀμήν a.quien la gloria por los siglos de.los siglos; amén). Una cláusula relativa no restrictiva en el griego, que probablemente se traduce por una oración independiente (SBU).

1.6-2.21 "No hay otro evangelio" (NVI)

Véase el B bosquejo sobre la unidad temática de esta sección. Los rasgos textuales que confirman la división temática entre 1.5 y 6 incluyen los siguientes: la clausura 'amén' (5), la ausencia de una conjunción y el cambio de modo y persona.

³⁸ El significado de las posiciones P1 y P2 se considera en la sección 3.1 de *La aplicación*.

³⁹ Cuando el orden de las proposiciones en el texto griego o español es: negativa *sino/ἀλλὰ* positiva, muchos idiomas de tipo VC prefieren el orden: positiva (y) negativa (véase la sección 4.1 de *Las conjunciones*).

1.6a *Estoy muy sorprendido de que ustedes se hayan alejado tan pronto del que los llamó* (Θαυμάζω ὅτι οὕτως ταχέως μετατίθεσθε ἀπὸ τοῦ καλέσαντος ὑμᾶς Me.asombro que así/tan rápidamente estéis.desertando de el habiendo.llamado-os). El componente focal οὕτως ταχέως (*tan pronto*) se ha antepuesto a la posición P2 para destacar la sorpresa de San Pablo.

1.6b *por [la] bondad [de Cristo], [para pasar] a otro evangelio* (ἐν χάριτι [Χριστοῦ] εἰς ἕτερον εὐαγγέλιον por gracia [de.Cristo] a otro evangelio).

1.7a *no que haya otro* (ὃ οὐκ ἔστιν ἄλλο que no es otro). Otra cláusula relativa no restrictiva en el griego, que probablemente se traduce por una oración independiente.

1.7b-c *Lo que pasa es que hay algunos que los perturban a ustedes / y que quieren trastornar el evangelio de Cristo* (εἰ μὴ τινές εἰσιν οἱ ταρασσόντες ὑμᾶς / καὶ θέλοντες μεταστρέψαι τὸ εὐαγγέλιον τοῦ Χριστοῦ si no algunos hay los perturbando-os / y queriendo tergiversar el evangelio del Cristo). El uso de *hay* en la traducción al español nos advierte que esta proposición no hace un comentario acerca de un tema. Más bien, presenta nuevos participantes al discurso (*algunos que los perturban a ustedes y que quieren trastornar el evangelio de Cristo*).

La ante-posición de τινές ‘algunos’ da prominencia a este componente discontinuo (el verbo εἰσιν ‘son’, traducido ‘hay’, separa τινές del resto del sujeto). Un componente de esta índole se hace discontinuo para dar más prominencia a una parte. En este caso, la parte la más prominente es *que los perturban a ustedes y que quieren trastornar el evangelio de Cristo*.

1.8a *Pero si aun nosotros o un ángel del cielo les anuncia un evangelio distinto del que ya les hemos anunciado* (ἀλλὰ καὶ ἐὰν ἡμεῖς ἢ ἄγγελος ἐξ οὐρανοῦ εὐαγγελίζεται [ὑμῖν] παρ’ ὃ εὐηγγελισάμεθα ὑμῖν pero incluso si nosotros o ángel de cielo predicase [os] junto al.que predicamos os). Se emplea ἀλλὰ (*pero*) para contrarrestar cualquier expectativa que los que ‘quieren trastornar el evangelio de Cristo’ son aceptables.

La palabra griega para ‘si’ (ἐὰν) “supone un caso que no es una realidad” (Stutzman p. 23, Burton 1921:26).

Esta proposición no es un comentario acerca de *nosotros o un ángel del cielo*. Más bien, se supone del v. 7 que alguien *les anuncia un evangelio distinto del que ya les hemos anunciado*. El enfoque es quién es una tal persona.

El sujeto focal se ha antepuesto a la posición P2 para destacar lo sorprendente de la posibilidad. La aditiva καὶ (‘incluso’) implica que *nosotros y un ángel del cielo* son las personas las menos probables que anunciarían tal evangelio (véase Stutzman p. 23).

1.8b *que caiga sobre él la maldición [de Dios]* (ἀνάθεμα ἔστω maldito sea). El complemento focal ἀνάθεμα (‘maldito’) se ha antepuesto a la posición P2 para destacar la intensa emoción.

1.9a-b *Como hemos dicho antes, y ahora lo repito* (ὡς προειρήκαμεν, καὶ ἄρτι πάλιν λέγω como hemos.dicho.antes, y/también ahora de.nuevo digo). No se utiliza una conjunción para enlazar los versículos 8 y 9 porque el 9 reitera el sentido del 8.

La primera proposición (y, tal vez, la segunda) es una cláusula subordinada.

Καὶ puede considerarse una conjunción (‘y’) o una aditiva (‘también’) que agrega *ahora* (ἄρτι) a una situación anterior.

La palabra ἄρτι llena la posición P1 para indicar el cambio de situación de *antes* a *ahora*.

El adverbio πάλιν ‘de nuevo’ normalmente se ubica antes del verbo (se encuentra después del verbo en 4.9 y 5.3). De modo que NO se ha antepuesto para destacarlo.

1.9c *Si alguien les anuncia un evangelio diferente del que ya recibieron* (εἴ τις ὑμᾶς εὐαγγελίζεται παρ' ὃ παρελάβετε si alguien os predica junto al.que recibisteis). La palabra griega para 'si' (εἴ) "indica que Pablo ya no trata de una suposición o un situación hipotética sino una actual" (Stutzman p. 24, Longenecker 1990:16).

Lo mismo que 1.8a, esta proposición no es un comentario acerca de *alguien*. Más bien, el sujeto τις (*alguien*) es focal.⁴⁰ Se ha antepuesto a la posición P2 para destacar que se refiere a "cualquiera" (Terranova). El complemento ὑμᾶς 'os' también se antepone para aumentar el destacamento de τις.

1.9c *que caiga sobre él la maldición [de Dios]* (ἀνάθεμα ἔστω. maldito sea). Véase 1.8b.

1.10. *Pues* (γάρ). Algunas versiones introducen un título aquí (por ejemplo, VP, RV95). Sin embargo, la presencia de γάρ indica que la información introducida así refuerza las declaraciones anteriores. Es decir, la maldición de 1.8, que se repite en el 9, la refuerza el 10 ("lo que sigue es una explicación", Notas). Además, está mejor ubicar la primera subdivisión de la sección principal que abarca 1.6-2.21 entre 1.10 y 11 (véase el Bosquejo).

1.10a *¿busco ahora la aprobación de los hombres, o la de Dios?* (Ἄρτι ἀνθρώπους πείθω ἢ τὸν θεόν; ahora ¿a.hombres persuado o al Dios?). La palabra Ἄρτι *ahora*, que llena la posición P1 antes del verbo, reanuda la situación de 1.9 ("ahora que he utilizado palabras tan severas", Stutzman p. 25, SSA p. 25) e introduce "un punto nuevo" (Notas; véase Levinsohn 2008a §3.2.1).

La palabra ἀνθρώπους 'a hombres' llena la posición P2 antes del verbo para destacarlo (contrasta con 'a Dios').

La presencia del artículo con *Dios* (τὸν θεόν 'al Dios') y la reiteración de la primera parte del v. 10a en el 10b indica que lo primordial es que, con lo que San Pablo acaba de decir, no busca aprobar o quedar bien con los **hombres**. La traducción no debe destacar 'a Dios'.

1.10b *¿O busco quedar bien con los hombres?* (ἢ ζητῶ ἀνθρώποις ἀρέσκειν; ¿o busco a.hombres agradar?). Con la conjunción ἢ *o*, se vuelve a la primera alternativa del v. 10a.

El orden de los componentes de la proposición ἀνθρώποις ἀρέσκειν es ambiguo. Ya que reitera una parte del 10a, es probable que ἀνθρώποις 'a hombres' llena la posición P2 antes del verbo para destacar el contraste con 'a Dios'.

1.10c *Si todavía quisiera quedar bien con los hombres* (εἰ ἔτι ἀνθρώποις ἤρεσκον, si aún a.hombres agradara). La ausencia de una conjunción sugiere que la relación del v. 10c-d a las proposiciones anteriores no es lógica, sino amplificativa. Puede ser que la SSA (p. 21) sugiere la relación "NUCLEO-razón" porque algunos manuscritos contienen la conjunción γάρ (véase 'pues', RV60).

Esta vez, ἀνθρώποις 'a hombres' llena la posición P2 antes del verbo en anticipación del contraste con *un siervo de Cristo*.⁴¹

1.10d [*ya*] *no sería un siervo de Cristo* (Χριστοῦ δοῦλος οὐκ ἂν ἦμην de.Cristo siervo no sería). El sintagma Χριστοῦ δοῦλος 'de.Cristo siervo' llena la posición P2 antes del verbo para destacar el contraste con *los hombres*. El genitivo Χριστοῦ *de Cristo* está antepuesto dentro del sintagma para amplificar el contraste, y la ausencia del artículo lo aumenta aun más.

⁴⁰ Si el v. 9c fuera un comentario acerca de *alguien*, no sería posible explicar porque ὑμᾶς 'os' se ubica antes del verbo.

⁴¹ En inglés. un componente que se destaca en anticipación de un contraste con un componente correspondiente se llama un 'foil' ['contrapunto'] (Levinsohn 2007 sección 4.8).

1.11-2.14 El evangelio anunciado por Pablo no lo recibió de hombre

Casi todos los eruditos ubican la primera subdivisión de la sección principal que abarca 1.6-2.21 entre 1.10 y 11. Los rasgos textuales que la apoyan incluyen el verbo de orientación Γνωρίζω ὑμῖν ‘os hago saber’, el vocativo ἀδελφοί ‘hermanos’ y, especialmente, la anteposición del tema τὸ εὐαγγέλιον τὸ εὐαγγελισθὲν ὑπ’ ἐμοῦ *el evangelio que yo anuncio* antes de la conjunción interpretativa ὅτι ‘que’.

Sin embargo, la presencia de γὰρ (SBU)⁴² indica que la información introducida así refuerza lo anterior. En este caso, el v. 11 refuerza el 10, que refuerza los 7-9.

1.11. *Porque os hago saber, hermanos: el evangelio que yo anuncio, que no es invención humana* (Γνωρίζω γὰρ ὑμῖν, ἀδελφοί, τὸ εὐαγγέλιον τὸ εὐαγγελισθὲν ὑπ’ ἐμοῦ ὅτι οὐκ ἔστιν κατὰ ἄνθρωπον-hago.saber porque os, hermanos, el evangelio el predicado por mí que no es según hombre). La posición no inicial del vocativo ἀδελφοί *hermanos* destaca lo que sigue; a saber, lo que San Pablo va a decir acerca del evangelio que anuncia.

1.12a-b *Pues yo no lo recibí de hombre ni me fue enseñado* (οὐδὲ γὰρ ἐγὼ παρὰ ἀνθρώπου παρέλαβον αὐτὸ οὔτε ἐδιδάχθην ni porque yo de.parte de.hombre recibí-lo ni me.fue.enseñado). La presencia de γὰρ indica que la información introducida así refuerza lo anterior. En este caso, el v. 12 refuerza el 11.⁴³

La combinación de οὐδὲ y οὔτε (‘ni ... ni’) enlaza proposiciones que se refieren a “la misma realidad” (SBU).

El sujeto pronominal ἐγὼ *yo* llena la posición P1 para indicar un cambio del tema general ‘el evangelio que yo anuncio’ a un tema secundario (‘yo’).

Un componente focal, παρὰ ἀνθρώπου ‘de parte de hombre’, llena la posición P2 para destacamento y en anticipación del contraste con ‘mediante revelación de Jesucristo’ (12c).

1.12c *sino por revelación de Jesucristo* (ἀλλὰ δι’ ἀποκαλύψεως Ἰησοῦ Χριστοῦ sino mediante revelación de.Jesu-Cristo). Véase 1.1b sobre ἀλλὰ *sino* después de una proposición negativa.

1.13-14. En estos dos versículos San Pablo da “un breve testimonio de su vida anterior como creyente judío muy devoto que solía perseguir a los cristianos” (Notas). Sirven de **fondo** para sus experiencias posteriores, de modo que se presentan en el **imperfecto** (aspecto imperfectivo).

Al mismo tiempo, la presencia de γὰρ indica que 1.13ss refuerzan el 12. “Es la totalidad de 1:13-2:14” que refuerza 1.12 (Parunak 1992:226).

1.13a *Porque ustedes habrán oído decir cuál era mi conducta anterior en el judaísmo* (Ἐκούσατε γὰρ τὴν ἐμὴν ἀναστροφήν ποτε ἐν τῷ Ἰουδαϊσμῷ οἴστεis porque la mía conducta en otro tiempo en el judaísmo). La ubicación del adjetivo posesivo y temático ἐμὴν *mi* antes del sustantivo ἀναστροφήν *conducta* conforme al Principio del Flujo Natural de la Información. El enfoque es el resto del complemento (ἀναστροφήν ποτε ἐν τῷ Ἰουδαϊσμῷ *mi conducta anterior en el judaísmo*).

1.13b-c *que perseguía con violencia a la iglesia de Dios / y procuría destruirla* (ὅτι καθ’ ὑπερβολὴν ἐδίωκον τὴν ἐκκλησίαν τοῦ θεοῦ / καὶ ἐπόρθουν αὐτήν que excesivamente perseguía a.la iglesia de Dios / y devastaba-la). La conjunción ὅτι *que* indica que lo que sigue se relaciona con e interpreta la oración anterior. En este caso, 1.13b-14 interpretan *cuál era mi conducta anterior en el judaísmo* (13a), ya que la conjunción καὶ y las asocia.

⁴² La RV60 prefiere los manuscritos griegos que contienen el marcador de desarrollo δέ (‘mas’), en vez de γὰρ.

⁴³ La combinación Οὐδὲ γὰρ *porque ni* introduce “una proposición negativa que apoya o confirma una declaración anterior que es negativa” (Vaz p. 20).

Un componente focal, καθ' ὑπερβολὴν *con violencia*, llena la posición P2 para destacar el “grado extraordinario o más allá de lo normal” de la persecución (Silebi 1995:37).

1.14a *Y dejaba atrás en el judaísmo a muchos de mis paisanos de mi misma edad* (καὶ προέκοπτον ἐν τῷ Ἰουδαϊσμῷ ὑπὲρ πολλοὺς συνηλικιώτας ἐν τῷ γένει μου y progresaba en el judaísmo más.que muchos coetáneos en la raza mía). El orden de los componentes es el normal.

1.14b *siendo mucho más estricto en [mantener] las tradiciones de mis antepasados* (περισσότερως ζηλωτῆς ὑπάρχων τῶν πατρικῶν μου παραδόσεων abundantemente celoso siendo de.las patrias mías tradiciones). La cláusula participial pos-nuclear trata de algún aspecto de la situación descrita en la proposición nuclear (Levinsohn 2000:184).

Un componente focal, περισσότερως ζηλωτῆς ‘abundantemente celoso’, llena la posición P2 para destacar el grado de mantenimiento de las tradiciones.

1.15-17. Después del material de fondo de 1.13-14, el marcador de desarrollo δὲ introduce el material que demuestra que *el evangelio que yo anuncio, ... no lo recibí de hombre* (11-12). La primera unidad describe lo que hizo San Pablo después de la revelación de Jesucristo a él.

1.15a *cuando agradó a Dios* (ὅτε εὐδόκησεν [ὁ θεὸς] cuando tuvo.a.bien [el Dios]). Esta cláusula subordinada continúa en el 16a, después de una descripción de lo que Dios había hecho antes de *revelar a su Hijo en mí*. La subordinación indica que los eventos de 15a-16b son apenas el fondo para los de 16c-17.

1.15b *que me escogió antes de nacer* (ὁ ἀφορίσας με ἐκ κοιλίας μητρός μου el habiendo.separado-me desde vientre de.madre mía). El orden de los componentes de esta proposición nominalizada es el normal.

1.15c *y por su gran bondad me llamó* (καὶ καλέσας διὰ τῆς χάριτος αὐτοῦ y habiendo.llamado mediante la gracia suya). El orden de los componentes de esta proposición nominalizada también es el normal.

1.16a *revelar a su Hijo en mí* (ἀποκαλύψαι τὸν υἱὸν αὐτοῦ ἐν ἐμοί revelar al hijo suyo en mí). El orden de los componentes y el uso del pronombre ‘enfático’ sugieren que *en mí* (ἐν ἐμοί) es más importante que *a su Hijo* (τὸν υἱὸν αὐτοῦ).

1.16b *para que le anunciara entre los no judíos* (ἵνα εὐαγγελίζωμαι αὐτὸν ἐν τοῖς ἔθνεσιν para.que predique-le entre los gentiles). El orden de los componentes de esta proposición de propósito es el normal.

1.16c *de inmediato no fui a consultar con ningún ser humano* (εὐθέως οὐ προσανεθέμην σαρκὶ καὶ αἵματι en.seguida no consulté con.carne y con.sangre). El adverbio inicial, εὐθέως ‘en seguida’, “[c]alifica las tres oraciones: ‘de inmediato no hice esto ni aquello, sino que hice otra cosa’” (Notas). Es por esto que la VP dice que ‘me dirigí sin tardar...’.

1.17a *ni fui tampoco a Jerusalén [a ver] a los que eran apóstoles antes que yo* (οὐδὲ ἀνήλθον εἰς Ἱεροσόλυμα πρὸς τοὺς πρὸ ἐμοῦ ἀποστόλους ni subí a Jerusalén a los antes de.mí apóstoles). La aditiva negativa οὐδὲ *ni* agrega otra cosa que no hizo.

El orden de los componentes sugiere que *a los que eran apóstoles antes que yo* es más importante que *a Jerusalén*.

1.17b *sino me dirigí a la región de Arabia* (ἀλλὰ ἀπῆλθον εἰς Ἀραβίαν sino fui a Arabia). Véase 1.1b sobre ἀλλὰ *sino* después de una proposición negativa.

1.17c *y volví de nuevo a Damasco* (καὶ πάλιν ὑπέστρεψα εἰς Δαμασκὸν y de.nuevo regresé a Damasco). Véase 1.9b sobre la ubicación antes del verbo de πάλιν ‘de nuevo’.

1.18-20. La conjunción ἔπειτα ‘luego’, que indica secuencia cronológica, “introduce un nuevo juego de eventos” (Stutzman p. 42, Longenecker 1990:40) que demuestra que *el evangelio que yo anuncio, ... no lo recibí de hombre*. Además, la conjunción sugiere, en el contexto de Gálatas, que no se ha suprimido nada significativo (Bruce 1982:106).

1.18a-b *Tres años después fui a Jerusalén para conocer a Cefas* (μετὰ ἔτη τρία ἀνῆλθον εἰς Ἱεροσόλυμα / ἱστορήσαι Κηφῶν después.de años tres subí a Jerusalén / para.visitar a.Cefas). El componente adverbial μετὰ ἔτη τρία ‘después de tres años’ llena la posición P1 para indicar el cambio de tiempo en relación con los eventos de 1.15-17.

1.18c *y estuve con él quince días* (καὶ ἐπέμεινα πρὸς αὐτὸν ἡμέρας δεκαπέντε y permanecí con él días quince). El orden de los componentes de esta proposición es el normal.

1.19a *Pero no vi a ningún otro de los apóstoles* (ἕτερον δὲ τῶν ἀποστόλων οὐκ εἶδον a.otro MD de.los apóstoles no vi). El marcador de desarrollo δὲ introduce otro punto pertinente de esta unidad.

El orden de los componentes de esta proposición es ambiguo. Puede ser que el verbo οὐκ εἶδον *no vi* se ubica al final para destacarlo: ‘A los otros apóstoles no les vi’.⁴⁴

1.19b *aunque sí a Santiago el hermano del Señor* (εἰ μὴ Ἰάκωβον τὸν ἀδελφὸν τοῦ κυρίου si no a.Jacobo el hermano del Señor). La combinación εἰ μὴ ‘si no’ introduce una excepción importante.

1.20 *En todo esto que los escribo, les aseguro delante de Dios que no miento* (ἃ δὲ γράφω ὑμῖν, ἰδοὺ ἐνώπιον τοῦ θεοῦ ὅτι οὐ ψεύδομαι las.que MD escribo-os, he.aquí delante del Dios que no miento). El marcador de desarrollo δὲ introduce una paréntesis (SSA p. 34) que se relaciona estrechamente con el propósito de esta sección.

El componente ἃ γράφω ὑμῖν ‘las (cosas) que escribo-os’, está antepuesto y separado del resto de la oración para indicar un cambio de tema de los acontecimientos relatados en estos versículos.

Las expresiones ἰδοὺ ἐνώπιον τοῦ θεοῦ ‘he aquí delante del Dios’ dan mucha prominencia a la proposición que sigue (οὐ ψεύδομαι *no miento*), que está introducida por ὅτι *que*.

1.21-24. Ahora, ἔπειτα ‘luego’ introduce otro juego de eventos que demuestra que *el evangelio que yo anuncio, ... no lo recibí de hombre*. Los dos puntos claves (ambos introducidos por el marcador de desarrollo δὲ, se expresan en construcciones ‘perifrásticas’ (las que comprenden un verbo más un participio) que describen el **estado** de las iglesias en Judea en cuanto a San Pablo. De un lado, les era desconocido (22). De otro lado, continuamente o repetidamente oían noticias de su ministerio entre los no judíos (23a-b).

1.21 *me dirigí a las regiones de Siria y Cilicia* (ἦλθον εἰς τὰ κλίματα τῆς Συρίας καὶ τῆς Κιλικίας• vine a las regiones de.la Siria y de.la Cilicia). El verbo ἦλθον ‘vine’ refleja la dirección del viaje de San Pablo de Jerusalén hacia donde escribía esta carta.

1.22 *no era conocido de vista a las iglesias de Cristo en Judea* (ἤμην ἀγνοούμενος τῷ προσώπῳ ταῖς ἐκκλησίαις τῆς Ἰουδαίας ταῖς ἐν Χριστῷ era desconocido de.la cara para.las iglesias de.la Judea las en Cristo).

1.23a *Solamente oían decir* (μόνον ἀκούοντες ἦσαν sólo oyendo estaban). La cláusula participial focal, μόνον ἀκούοντες *solamente oían*, llena la posición P2 antes del verbo principal ἦσαν ‘estaban’. Destaca así el contraste entre lo que era verdad y lo que no la era.

La posición normal de μόνον *solamente* es antes de la palabra que limita (en este caso, ἀκούοντες *oyendo*).

⁴⁴ Alternativamente, el complemento ἕτερον τῶν ἀποστόλων ‘a otro de los apóstoles’ llena la posición P2 para destacar el contraste con Pedro y para anticipar la excepción del 19b.

1.23b *El que antes nos perseguía, ahora predica la fe* (ὅτι Ὁ διώκων ἡμᾶς ποτε νῦν εὐαγγελίζεται τὴν πίστιν que el persiguiendo-nos en otro tiempo ahora predica la fe). El uso de la conjunción interpretativa ὅτι a veces implica que el discurso siguiente es apenas una representación o resumen de lo que se decía; no relata las palabras actuales (véase Bruce p. 105).

El discurso comienza con el sujeto Ὁ διώκων ἡμᾶς ποτε *El que antes nos perseguía*, para establecer su tema. Luego, el adverbio νῦν *ahora* también llena la posición P1 para indicar el contraste con *antes*.

1.23c *que en otro tiempo quería destruir* (ἣν ποτε ἐπόρθει que en otro tiempo trataba.de.destruir). Esta cláusula relativa es restrictiva. Es decir, identifica cuál es la fe que se predica.

El orden de los componentes de la cláusula es ambiguo. Parece que el verbo ἐπόρθει *quería destruir* se ha ubicado al final para destacar el contraste con el resultado de *predica* (23b).

1.24 *Y alababan a Dios por causa mía* (καὶ ἐδόξαζον ἐν ἐμοὶ τὸν θεόν y glorificaban en mí al Dios). La conjunción καὶ *Y* asocia lo que oían (23) con el resultado.

El orden de los componentes de esta oración corresponde al Principio del Flujo Natural de la Información, ya que no se ha mencionado a Dios en el contexto inmediato.

2.1-10. Por tercera vez, ἔπειτα ‘luego’ introduce un juego de eventos que demuestra que *el evangelio que yo anuncio, ... no lo recibí de hombre*. Los puntos claves de la unidad son que, cuando lo explicó a los líderes en Jerusalén, ellos no obligaron a Tito a circuncidarse (2-3). Más bien, mostraban que “estaban de acuerdo con el ministerio de Bernabé y Pablo y lo apoyaban” (Notas) (6-10). El marcador de desarrollo δὲ introduce el segundo punto. También introduce tres paréntesis (2a, 2d, 4-5) que contienen puntos pertinentes; a saber, que fue a Jerusalén *según una revelación* (2a), que la reunión con los líderes fue en privado (2d) y que Pablo y sus compañeros resistieron a los que querían *hacernos otra vez esclavos de la ley* (4-5).

El siguiente cuadro demuestra el desarrollo de la unidad.

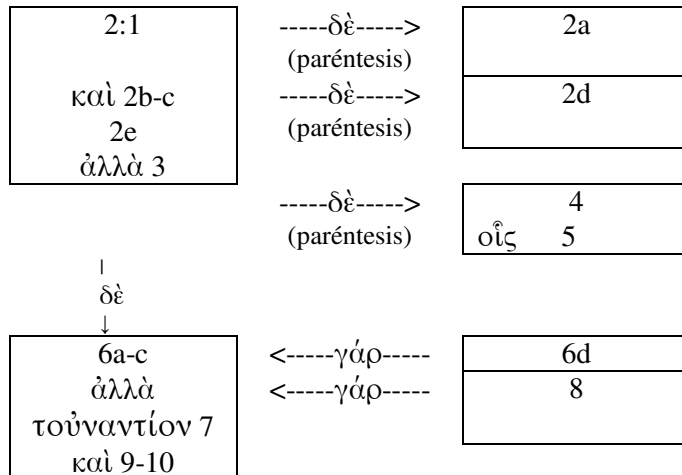

2.1a *Catorce años después subí otra vez a Jerusalén con Bernabé* (διὰ δεκατεσσάρων ἐτῶν πάλιν ἀνέβην εἰς Ἱεροσόλυμα μετὰ Βαρναβᾶ tras catorce años de.nuevo subí a Jerusalén con Bernabé). El componente adverbial διὰ δεκατεσσάρων ἐτῶν ‘tras catorce años’ llena la posición P1 para indicar el cambio de tiempo en relación con los eventos de 1.21-24.

Véase 1.9b sobre la ubicación antes del verbo de πάλιν ‘de nuevo’.⁴⁵

2.1b *llevando a Tito conmigo* (συμπααραλαβὼν καὶ Τίτον·tomando.con también a.Tito). La cláusula participial pos-nuclear agrega un detalle muy importante acerca del evento de 2.1a.

⁴⁵ Algunos manuscritos lo ubican después del verbo.

2.2a *Subí según una revelación* (ἀνέβην δὲ κατὰ ἀποκάλυψιν•subí MD conforme.a revelación). El marcador de desarrollo δὲ introduce el primer paréntesis pertinente.

2.2b-c. *Y les expuse el evangelio que anuncio a los no judíos* (καὶ ἀνεθέμην αὐτοῖς τὸ εὐαγγέλιον ὃ κηρύσσω ἐν τοῖς ἔθνεσιν y presenté-les el evangelio que proclamo entre los gentiles). La conjunción asociativa καὶ ‘y’ introduce el próximo evento de la unidad.

La cláusula relativa (ὃ κηρύσσω ἐν τοῖς ἔθνεσιν *que anuncio a los no judíos*) es restrictiva; es decir, identifica cuál evangelio se expuso.

2.2d *pero (lo expuse) en privado a los que tenían cierta reputación* (κατ’ ἰδίαν δὲ τοῖς δοκοῦσιν en privado MD a.los pareciendo). El marcador de desarrollo δὲ introduce otro paréntesis pertinente (2d). La proposición griega carece de verbo; ἀνεθέμην *expuse* se entiende del 2b.

2.2e *para dejar en claro que lo que yo estaba haciendo o había hecho no era trabajo inútil* (μὴ πως εἰς κενὸν τρέχω ἢ ἔδραμον no de.algún.modo en vano corro o corrí). El componente adverbial εἰς κενὸν ‘en vano’ llena la posición P2 para destacamento focal.⁴⁶

2.3 *Pero ni siquiera Tito, que estaba conmigo, que/aunque era griego, fue obligado a someterse al rito de la circuncisión* (ἀλλ’ οὐδὲ Τίτος ὁ σὺν ἐμοί, Ἕλληνας ὄν, ἠναγκάσθη περιτμηθῆναι• pero ni Tito el con-migo, griego siendo, fue.compelido a.ser.circuncidado). La conjunción adversativa, ἀλλὰ *pero*, “CONTRARRESTA alguna expectativa” (Dooley y Levinsohn 2007:69). Ya que los que anunciaban *un evangelio diferente* (1.9c) a los gálatas insistían en la circuncisión, habría la expectativa de que los líderes en Jerusalén obligasen a Tito a circuncidarse.

El sujeto οὐδὲ Τίτος ὁ σὺν ἐμοί *ni siquiera Tito, que estaba conmigo* llena la posición P2 de la oración para destacamento focal.⁴⁷ La aditiva negativa οὐδὲ se traduce *ni siquiera*, ya que si los líderes iban a obligar a alguien a circuncidarse, el primero hubiera sido Tito.

La traducción de ὁ σὺν ἐμοί utiliza una cláusula relativa no restrictiva, *que estaba conmigo*, ya que agrega una información adicional acerca de Tito, y no identifica de cuál Tito se escribe.

El complemento Ἕλληνας *griego*, llena la posición P2 antes del participio copulativo ὄν ‘siendo’, para destacamento focal.⁴⁸

2.4a *Pero a causa de algunos falsos hermanos introducidos a escondidas* (διὰ δὲ τοὺς παρεισάκτους ψευδαδέλφους a.causa MD de.los intrusos falsos.hermanos). El marcador de desarrollo δὲ introduce un tercer paréntesis pertinente (véase la observación sobre el pronombre relativo οἷς ‘a los que’ en el v. 5).

La ubicación del adjetivo παρεισάκτους ‘intrusos’ antes del sustantivo ψευδαδέλφους *falsos hermanos* da prominencia al adjetivo.

2.4b *que se habían infiltrado para espiar la libertad* (οὔτινες παρεισήλθον κατασκοπήσαι τὴν ἐλευθερίαν ἡμῶν quienes se.infiltraron a.espiar la libertad nuestra). Esta cláusula relativa es NO restrictiva. Es decir, no identifica cuáles falsos hermanos se infiltraron, sino agrega alguna información adicional acerca de ellos.

2.4c *que tenemos en Cristo Jesús* (ἣν ἔχομεν ἐν Χριστῷ Ἰησοῦ que tenemos en Cristo Jesús). Esta cláusula relativa sí es restrictiva, ya que identifica cuál libertad querían espiar.

Véase el Bosquejo sobre la expresión ἐν Χριστῷ Ἰησοῦ *en Cristo Jesús* como una forma fija que sólo se usa en contextos específicos; por ejemplo, después de la preposición ἐν *en*.

⁴⁶ La partícula πως ‘de algún modo’ siempre se ubica al inicio de su proposición. Véase también Gál. 4.11.

⁴⁷ En el sistema de Lambrecht (1994), la oración es “thetic”; es decir, toda la oración se enfoca.

⁴⁸ El complemento de los verbos copulativos como εἶναι ‘ser’ y ὑπάρχειν ‘ser’ normalmente llena la posición P2. Sin embargo, se le da más prominencia en esa posición que después del verbo (véase Levinsohn 2000:38).

2.4d *para hacernos otra vez esclavos de la ley* (ἵνα ἡμᾶς καταδουλώσουσιν para.que nos esclavizaran). El verbo καταδουλώσουσιν ‘esclavizaran’ se ubica al final para destacamento focal.

2.5a *a los cuales ni por un momento nos dejamos llevar* (οἷς οὐδὲ πρὸς ὥραν εἴξαμεν τῇ ὑποταγῇ a.los.que ni por hora nos.rendimos en.la sumisión). El pronombre relativo se usa para introducir el próximo evento, con el efecto de “tratar la información de la cláusula anterior como el **fondo** para la información de la cláusula relativa” (Levinsohn 2008a §10.3.4). Esto quiere decir en este caso que lo pertinente de 2.4-5 no es la actividad de los falsos hermanos (4), sino la respuesta de San Pablo y sus compañeros (5).

El componente adverbial οὐδὲ πρὸς ὥραν *ni por un momento* llena la posición P2 antes del verbo para destacamento focal (enfático). La aditiva negativa οὐδὲ *ni* lo intensifica, ya que excluye todo compromiso con los falsos hermanos.

2.5b *para que la verdad del evangelio permaneciera en ustedes* (ἵνα ἡ ἀλήθεια τοῦ εὐαγγελίου διαμείνη πρὸς ὑμᾶς para.que la verdad del evangelio permanezca con vosotros). El sujeto ἡ ἀλήθεια τοῦ εὐαγγελίου *la verdad del evangelio* llena la posición P1 antes del verbo para indicar el cambio de tema.

2.6a *Pero en cuanto a los que tenían cierta reputación* (ἀπὸ δὲ τῶν δοκούντων εἶναί τι de.parte MD de.los pareciendo ser algo). La referencia a los participantes introducidos en 2.2d indica que “Pablo retoma los acontecimientos de la reunión del concilio” (Notas).

El marcador de desarrollo δὲ introduce otro punto clave de esta unidad. “En el resultado de la reunión se expresa primero lo que no sucedió; es decir que decidieron que no era necesario añadir nada a la enseñanza de Pablo. En segundo lugar, se expresa algo positivo. Reconocieron que Pablo había recibido autoridad para predicar el evangelio a los gentiles y confirmaron esto con un apretón de manos (gesto) de compañerismo y unidad.” (Notas sobre 2.6-10)

Esta oración no continúa después del paréntesis de 6b-c. Más bien, “cambia la construcción” (Bruce p. 118) en el 6d.

2.6b *lo que hayan sido en otro tiempo nada me interesa* (ὅποιοί ποτε ἦσαν οὐδέν μοι διαφέρει·cuáles en otro tiempo eran nada me importa). El sujeto del paréntesis ὅποιοί ποτε ἦσαν *lo que hayan sido en otro tiempo* llena la posición P1 antes del verbo para indicar el cambio de tema.

El orden de las demás palabras da prominencia focal a la palabra negativa οὐδέν *nada* (Levinsohn 2000:49).

2.6c *Dios no juzga por las apariencias* (πρόσωπον [ὁ] θεὸς ἀνθρώπου οὐ λαμβάνει rostro [el] Dios de.hombre no recibe). El complemento πρόσωπον ... ἀνθρώπου ‘rostro de hombre’ llena la posición P2 antes del verbo pero está discontinuo. Como en 1.7b, un componente de esta índole se hace discontinuo para dar más prominencia a una parte. En este caso, la parte la más prominente es πρόσωπον ‘rostro’: ‘No es por las apariencias que Dios juzga un hombre’.

2.6d *Porque a mí los que tenían cierta reputación no me añadieron nada* (ἐμοὶ γὰρ οἱ δοκούντες οὐδὲν προσανέθεντο a.mí porque los pareciendo nada añadieron). La conjunción γὰρ *porque* indica que lo que sigue refuerza lo anterior. Si el 6d retoma de nuevo “los acontecimientos de la reunión del concilio” (véase el 6a), entonces “confirma” (SSA p. 45, Ridderbos 1953:86 nota) la posición descrita en los 2d-3 (que no exigieron la circuncisión).

El pronombre ἐμοὶ *a mí* llena la posición P1 antes del verbo. Como es la forma ‘enfática’, da prominencia temática a San Pablo.

El sujeto οἱ δοκούντες *los que tenían cierta reputación* también llena la posición P1 y se reanuda así como el tema. Ya que la referencia aparentemente está redundante (las versiones españolas no lo repiten), probablemente se repite para dar prominencia al comentario subsiguiente (*no me*

añadieron nada nuevo).

Como en el 6b, la forma de la palabra negativa οὐδέν *nada* se le da prominencia (Levinsohn 2000:49).

2.7a-b *Al contrario, reconociendo que (Dios) me había encargado el trabajo de anunciar el evangelio a los no judíos* (ἀλλὰ τούναντίον ἰδόντες ὅτι πεπίστευμαι τὸ εὐαγγέλιον τῆς ἀκροβυστίας sino por.el.contrario viendo que me.ha.sido.confiado el evangelio de.la incircuncisión). Es normal emplear ἀλλὰ ‘sino’ después de una oración negativa. En cambio, τούναντίον *al contrario*, que se encuentra sólo tres veces en el Nuevo Testamento griego (véanse 2 Cor. 2.7 y 1 San Pedro 3.9) “indica un cambio completo de lo dicho anteriormente” (Stutzman p. 58, Longenecker 1990:54).

Las cláusulas participiales ante-nucleares meten al fondo los 7a-9c en relación con el evento principal del 9d (*nos dieron la mano a mí y a Bernabé*, véase Levinsohn 2000:183s).

2.7c *así como a Pedro le había encargado el trabajo de anunciarlo a los judíos* (καθὼς Πέτρος τῆς περιτομῆς como Pedro de.la circuncisión). (*Pedro* es el sujeto en griego, lo mismo que ‘yo’ en 2.7b.)

2.8 *Pues el [mismo Dios] que envió a Pedro como apóstol a los judíos, me envió también a mí como apóstol a los no judíos* (ὁ γὰρ ἐνεργήσας Πέτρῳ εἰς ἀποστολὴν τῆς περιτομῆς, ἐνήργησεν καὶ ἐμοὶ εἰς τὰ ἔθνη el porque habiendo.actuado en.Pedro para apostolado de.la circuncisión, actuó también en.mí para.con los gentiles). La conjunción γὰρ *pues* indica que lo que sigue (el v. 8) refuerza lo anterior (el 7) (véase Notas).

El sujeto ὁ ἐνεργήσας Πέτρῳ εἰς ἀποστολὴν τῆς περιτομῆς *el que envió a Pedro como apóstol a los judíos*, llena la posición P1 antes del verbo para indicar el cambio de tema de 2.7. No sé por qué las Notas dicen: “El énfasis está en Dios”. Al contrario, lo pertinente es que *me envió también a mí como apóstol a los no judíos* (el griego utiliza el pronombre ‘enfático’ ἐμοὶ *a mí*).

2.9a y, *reconociendo que [Dios] me había concedido este privilegio* (καὶ γνόντες τὴν χάριν τὴν δοθεῖσάν μοι y conociendo la gracia la dada a.mí). Otra cláusula participial ante-nuclear, que mete este reconocimiento al fondo en relación con el evento principal del 9d.

2.9b *Santiago, Cefas y Juan, que eran tenidos por columnas de la iglesia* (Ἰάκωβος καὶ Κηφᾶς καὶ Ἰωάννης, οἱ δοκοῦντες στῦλοι εἶναι Jacobo y Cefas y Juan, los pareciendo columnas ser). El sujeto tanto del 9a como del 9c.

Dentro de la cláusula cuyo verbo es un infinitivo copulativo (στῦλοι εἶναι ‘columnas ser’), el complemento στῦλοι *columnas* llena la posición P2 antes del infinitivo para destacamento focal.

2.9c *nos dieron la mano a mí y a Bernabé en señal de compañerismo* (δεξιὰς ἔδωκαν ἐμοὶ καὶ Βαρναβᾶ κοινωνίας derechas dieron a.mí y a.Bernabé de.comunión). El complemento focal (δεξιὰς ... κοινωνίας ‘diestra ... de comunión’) está discontinuo (véase 1.7b). La primera parte llena la posición P2 antes del verbo, pero la segunda parte es la más prominente.

2.9d *para que nosotros [fuéramos a trabajar] entre los no judíos, mientras que ellos [trabajarían] entre los judíos* (ἵνα ἡμεῖς εἰς τὰ ἔθνη, αὐτοὶ δὲ εἰς τὴν περιτομὴν para.que nosotros a los gentiles, ellos MD a la circuncisión). Estas cláusulas de propósito carecen de un verbo.

El 9d se relata del punto de vista de los líderes, ya que termina con su trabajo entre los judíos. El marcador de desarrollo δὲ indica el progreso en sus pensamientos de lo que *nosotros* (ἡμεῖς) haríamos a lo que *ellos* (αὐτοὶ) harían.

2.10a *Solamente [nos pidieron] que nos acordáramos de los pobres* (μόνον τῶν πτωχῶν ἵνα μνημονεύωμεν sólo de.los pobres para.que nos.acordásemos). Esta cláusula de propósito también carece de un verbo principal tal como ‘nos pidieron’.

Véase 1.23a sobre la posición al inicio de μόνον *solamente*.

El complemento τῶν πτωχῶν *de los pobres* está antepuesto antes del marcador de propósito ἵνα ‘para que’. En esta posición es el tema de la proposición, cuyo enfoque es el verbo μνημονεύομεν *nos acordáramos*.

2.10b *cosa que he procurado hacer con todo cuidado* (ὃ καὶ ἐσπούδασα αὐτὸ τοῦτο ποιῆσαι lo.que también fui.diligente.en mismo esto hacer). Otra cláusula relativa que es no restrictiva. La SSA (p. 39) la considera un comentario sobre la petición del 10a.

Se utiliza la aditiva καὶ (‘también’) en sentido confirmatorio.

El griego utiliza el demostrativo de proximidad τοῦτο ‘esto’ para indicar que ‘acordar de los pobres’ se ha vuelto el centro de atención temporal (temático).⁴⁹

2.11-14. “Pablo narra aquí una ocasión en que San Pedro e incluso Bernabé fueron influenciados por cristianos judíos conservadores para rechazar a los creyentes no judíos como verdaderos cristianos, porque no habían sido circuncidados y no seguían la ley judía. A causa de esto Pablo reprendió a San Pedro en público y le explicó la seriedad de esa posición.” (Notas)

Esta unidad no se enlaza a las anteriores con ἔπειτα ‘luego’, sino con el marcador de desarrollo δὲ, ya que no demuestra que *el evangelio que yo anuncio, ... no lo recibí de hombre*. Más bien, avanza la argumentación de San Pablo en contra de “los falsos maestros que habían llegado a las iglesias de Galacia con esa misma exigencia” (Notas).

2.11a *cuando Cefas fue/vino a la ciudad de Antioquía* (Ὅτε ἦλθεν Κηφᾶς εἰς Ἀντιόχειαν cuando vino Cefas a Antioquía). Esta cláusula subordinada llena la posición P1 antes del verbo principal, ya que indica un cambio de tiempo en relación con el de 2.1-10.

El verbo direccional ἦλθεν ‘vino’ indica que Antioquía ha vuelto el punto de orientación, ya que San Pablo estaba allí en ese entonces (lo mismo en el 12a). El inglés permite que el punto de orientación no esté el sitio de dónde escribe un autor. En cambio, el español no lo permite (véase *fue*). Toca averiguar si su lengua permite un tal cambio o no (véase Levinsohn 2007 sección 9.3).⁵⁰

El sujeto Κηφᾶς *Cefas* NO llena la posición P1, ya que el centro de atención no es él, sino San Pablo (la primera persona del 11b).

2.11b *lo reprendí en su propia cara* (κατὰ πρόσωπον αὐτῷ ἀντέστην en cara le resistí). El componente κατὰ πρόσωπον ‘en cara’ llena la posición P2 para dar prominencia focal (enfática) a la naturaleza pública de la censura. La anteposición del pronombre αὐτῷ ‘le’ aumenta la prominencia.

2.11c *porque lo que estaba haciendo era condenable* (ὅτι κατεγνωσμένος ἦν ya.que hecho.reprochable estaba). La conjunción interpretativa ὅτι ‘ya que’ introduce la razón por la censura.

El participio κατεγνωσμένος ‘hecho reprochable’ llena la posición P2 antes del verbo copulativo ἦν *era* para destacamento focal.

2.12a *pues antes que llegaran algunas personas de parte de Santiago* (πρὸ τοῦ γὰρ ἐλθεῖν τινὰς ἀπὸ Ἰακώβου antes del porque venir algunos de.parte de.Jacobo). Lo que sigue la conjunción γὰρ *pues* (los versículos 12-13) refuerza el 11c.

Esta cláusula subordinada llena la posición P1 antes del verbo principal (12b) para indicar el cambio de tiempo en relación con el del 11a-b.

El sujeto τινὰς ἀπὸ Ἰακώβου *algunas personas de parte de Santiago* NO llena la posición P1 antes del verbo, ya que el centro de atención no son ellos, sino Cefas.

⁴⁹ En muchos idiomas, se utiliza un demostrativo de **distancia** (‘eso’ en español) para indicar que el referente se ha vuelto el centro de atención (temático). De modo que la versión NVI traduce el 10b: ‘y **eso** es precisamente lo que he venido haciendo con esmero’.

⁵⁰ Algunos comentaristas piensan que Pablo escribió esta carta de Antioquía, en cuyo caso el uso de ‘venir’ no causaría ningún problema ni en español.

2.12b *comía con los no judíos* (μετὰ τῶν ἐθνῶν συνήσθιεν-con los gentiles comía). El orden de los componentes de esta proposición es ambiguo. El contraste entre *comía* (12b) y *dejó de comer* (12e) sugiere que el verbo se ha puesto al final para destacamento focal.

2.12c *pero cuando llegaron* (ὅτε δὲ ἦλθον cuando MD vinieron). El marcador de desarrollo δὲ indica la progresión al punto más pertinente del material de refuerza.

Esta cláusula subordinada llena la posición P1 antes de los verbos principales (12d-e) para indicar el cambio de tiempo en relación con el del 12a-b.

2.12d-e *comenzó a separarse y dejó de comer con ellos* (ὑπέστειλλεν καὶ ἀφώριζεν ἑαυτὸν se.retraía y separaba a.sí.mismo). El orden de los componentes es el normal.

2.12f *teniendo miedo de los fanáticos de la circuncisión* (φοβούμενος τοὺς ἐκ περιτομῆς temiendo a.los de circuncisión). Esta cláusula participial pos-nuclear agrega una característica muy importante del evento del v. 12d.

2.13a *Y los otros creyentes judíos consintieron también con Pedro en su hipocresía* (καὶ συνυπεκρίθησαν αὐτῷ [καὶ] οἱ λοιποὶ Ἰουδαῖοι y se.conformaron con.él [también] los demás judíos). El sujeto οἱ λοιποὶ Ἰουδαῖοι *los otros creyentes judíos* NO llena la posición P1 antes del verbo, ya que el centro de atención no son ellos, sino Bernabé (13b).

2.13b *tanto que hasta Bernabé se dejó llevar por ellos* (ὥστε καὶ Βαρναβᾶς συναπήχθη αὐτῶν τῇ ὑποκρίσει de.modo.que también Bernabé fue.arrastrado con.ellos en.el fingimiento). La conjunción ὥστε ‘de modo que’ introduce la conclusión del material de refuerza.

La aditiva καὶ aquí se traduce *hasta*, ya que no se esperaba que Bernabé se dejaría llevar, por ser compañero de San Pablo. El sujeto Βαρναβᾶς Bernabé se ubica antes del verbo para destacar esta acción inesperada.

2.14 *Pero* (ἀλλ’). Esta conjunción adversativa “indica que aquí en v 14 tenemos un contraste directo con lo que se narró en vv 12-13” (Longenecker 1990:76-77). No se utiliza el marcador de desarrollo δὲ, ya que no introduce un avance en la argumentación, sino una amplificación (véase SSA p. 51) de la acción del 11b (*lo reprendí en su propia cara*).

2.14a-b *cuando vi que no se portaban conforme a la verdad del evangelio* (ὅτε εἶδον ὅτι οὐκ ὀρθοποδοῦσιν πρὸς τὴν ἀλήθειαν τοῦ εὐαγγελίου cuando vi que no andaban.rectamente con la verdad del evangelio). Esta cláusula subordinada llena la posición P1 antes del verbo principal (14c) para indicar el cambio de tiempo en relación con el de los 12c-13.

2.14c *le dije a Cefas delante de toda la comunidad* (εἶπον τῷ Κηφᾶ ἔμπροσθεν πάντων dije al Cefas delante de.todos). El orden de los componentes es el normal.

2.14d-e *Si tú, que eres judío, vives como los no judíos y no como judío* (Εἰ σὺ Ἰουδαῖος ὑπάρχων / ἐθνικῶς καὶ οὐχὶ Ἰουδαϊκῶς ζῆς Si tú judío siendo / como.gentil y no como.judío vives). La cláusula condicional llena la posición P1 antes de la cláusula principal (14f) para establecer la situación que se aplica al 14f.

El sujeto σὺ *tú* llena la posición P1 para establecer el tema de la oración.

La cláusula participial ante-nuclear Ἰουδαῖος ὑπάρχων ‘judío siendo’ mete esta información al fondo en relación con la parte principal de la condición (*vives como los no judíos y no como judío*).

El complemento Ἰουδαῖος *judío* llena la posición P2 antes del participio copulativo ὑπάρχων ‘siendo’ para destacamento focal.

El componente ἐθνικῶς καὶ οὐχὶ Ἰουδαϊκῶς ‘como gentil y no como judío’ llena la posición P2 antes del verbo ζῆς *vives*, para destacamento focal.

2.14f *¿por qué quieres obligar a los no judíos a vivir como si lo fueran?* (πὼς τὰ ἔθνη ἀναγκάζεις Ἰουδαΐζειν; ¿cómo a.los gentiles compeles a.judaizar?). El complemento τὰ ἔθνη ‘a los gentiles’ se ubica antes del verbo para indicar el contraste con *tú*.⁵¹

2.15-21. El cambio de *tú* a *nosotros judíos*, junto con la ausencia de una conjunción, apoya una subdivisión entre los versículos 14 y 15.

El siguiente cuadro demuestra el desarrollo general de la unidad (véase abajo sobre el desarrollo de 2.19-21).⁵²

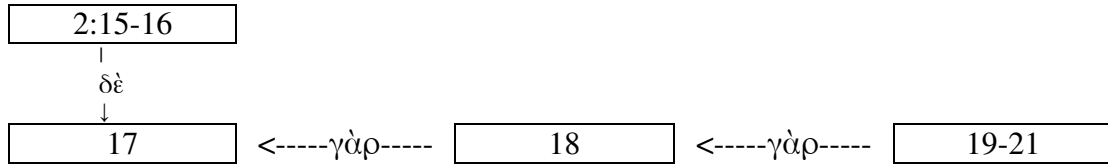

2.15 *Nosotros, judíos de nacimiento y no pecadores paganos* (Ἡμεῖς φύσει Ἰουδαῖοι καὶ οὐκ ἐξ ἔθνῶν ἁμαρτωλοί *nosotros por.naturaleza judíos y no de.entre gentiles pecadores*). La ausencia de un verbo sugiere que este versículo es el sujeto de la oración que continua hasta fines del v. 16. Llena la posición P1 antes del verbo εἰδότες *sabiendo* (16a) para indicar el cambio de tema de *tú* (14).

La primera parte del componente ἐξ ἔθνῶν ἁμαρτωλοί ‘de entre gentiles pecadores’ está antepuesto para destacar el contraste entre ‘gentiles’ y φύσει Ἰουδαῖοι ‘por naturaleza judíos’.

2.16a-b *sabiendo que nadie es reconocido como justo por cumplir [la] ley* (εἰδότες [δὲ] ὅτι οὐ δικαιούται ἄνθρωπος ἐξ ἔργων νόμου *sabiendo MD que no es.justificado hombre por obras de.ley*). La cláusula participial ante-nuclear (16a-c) mete esta información al fondo en relación con la de la cláusula principal (16d).

El sujeto ἄνθρωπος ‘hombre’ NO llena la posición P1 antes del verbo οὐ δικαιούται ‘no es justificado’, ya que el centro de atención no es él, sino *nosotros*.

2.16c *sino por [la] fe en Jesucristo* (ἐὰν μὴ διὰ πίστεως Ἰησοῦ Χριστοῦ *si no mediante fe de.Jesu-Cristo*). (Nótese el orden proposicional: negativo – positivo.)

2.16d *también nosotros hemos creído en Cristo Jesús* (καὶ ἡμεῖς εἰς Χριστὸν Ἰησοῦν ἐπιστεύσαμεν *también nosotros en Cristo Jesús creímos*). El componente *fe en Jesucristo* (16c) se repite en esta proposición (‘en Cristo Jesús creímos’), de modo que el sujeto ἡμεῖς *nosotros* es el enfoque.⁵³

La aditiva καὶ indica que *nosotros* se agregan a otras personas; o sea, a los creyentes gentiles. Algunos comentaristas consideran que se destaca **añ** *nosotros* (véase Stutzman p. 75).

2.16e *para que seamos reconocidos como justos por fe en Cristo y no por cumplir la ley* (ἵνα δικαιωθῶμεν ἐκ πίστεως Χριστοῦ καὶ οὐκ ἐξ ἔργων νόμου *para.que seamos.justificados por fe de.Cristo y no por obras de.ley*). El orden de los componentes de esta cláusula de propósito es el normal.

2.16f *ya que por cumplir la ley nadie será reconocido como justo* (ὅτι ἐξ ἔργων νόμου οὐ δικαιωθήσεται πᾶσα σὰρξ *ya.que por obras de.ley no será.justificada toda carne*). Esta proposición ‘interpreta’ (véase la conjunción ὅτι *ya que*) la afirmación del 16e.

⁵¹ En una pregunta de tipo ‘por qué, cómo’, el enfoque es la palabra interrogativa, pero el resto de la oración puede ser un comentario acerca de un tema (Levinsohn 2000:54). En este caso, τὰ ἔθνη ‘a los gentiles’ es un tema secundario (*tú* es el tema principal).

⁵² Si se siguen los manuscritos que incluyen el marcador de desarrollo δὲ en el 16, entonces este versículo representaría otro avance en la argumentación.

⁵³ Las proposiciones “de identificación” (Lambrecht 1994:122) comúnmente comienzan con el enfoque y terminan con el verbo.

El componente ἐξ ἔργων νόμου ‘por obras de ley’ llena la posición P1 para establecer ‘obras de ley’ y no ‘fe en Cristo’ como el punto de partida para la proposición.

El sujeto πᾶσα σὰρξ ‘toda carne’, o sea, *nadie*, se ubica después del verbo porque es el enfoque y no el tema.

2.17 *Ahora bien* (δὲ). El marcador de desarrollo indica que lo que sigue (el v. 17, reforzado por los versículos 18-20) avanza la argumentación. Los 15-16 comunican primero que los pecadores paganos han creído en Cristo para ser justificados y, luego, que unos judíos (‘nosotros’) también han creído en Él, con el mismo propósito. Esto sugiere a algunos que, como consecuencia, los creyentes judíos efectivamente vuelven pecadores en el mismo sentido que los paganos (véase Bruce 1982:140). Esto lleva a una conclusión (17c) que rechaza San Pablo (17d), antes de explicar por qué es errónea (18).

2.17a-b *si buscando ser reconocidos como justos por medio de Cristo / resulta que también nosotros somos pecadores* (εἰ ζητοῦντες δικαιωθῆναι ἐν Χριστῷ / εὐρέθημεν καὶ αὐτοὶ ἁμαρτωλοὶ sí buscando ser justificados en Cristo / fuimos hallados también mismos pecadores). La cláusula condicional llena la posición P1 antes de la principal (17c) para establecer la situación que se aplica al 17c.

El enlace con el contexto se expresa en una cláusula participial (ζητοῦντες δικαιωθῆναι ἐν Χριστῷ ‘buscando ser justificados en Cristo’) que forma una “CONEXIÓN COLA – CABEZA (Dooley y Levinsohn 2007:15) con 16c.⁵⁴ Este tipo de enlace comúnmente introduce la consecuencia de algún acto (en este caso, la parte principal de la condición).

2.17c ¿(es) por eso Cristo ministro de pecado? (ἄρα Χριστὸς ἁμαρτίας διάκονος ¿entonces Cristo de pecado ministro?). La conjunción ἄρα ‘entonces’ destaca la consecuencia de la situación descrita en la cláusula condicional (17a-b).

La cláusula carece de un verbo. Sin embargo, el orden de sus componentes corresponde al Principio del Flujo Natural de la Información. Tanto *Cristo* como ‘pecado’ (*pecadores*) se han mencionado en el contexto inmediato, de modo que el enfoque es *ministro*; es decir, el agente que nos hace pecar (Notas).

2.17d ¿Claro que no! (μὴ γένοιτο ¡no sea!).

2.18 *Pues* (γὰρ) Lo que sigue γὰρ (18-21a, SSA p. 51) refuerza el rechazo (17d) de la conclusión ofrecida en el 17c.

2.18a *si las cosas que destruí, las mismas vuelvo a construir* (εἰ ἂν κατέλυσα ταῦτα πάλιν οἰκοδομῶ sí las cosas destruidas estas de nuevo edifico). La cláusula condicional llena la posición P1 antes de la cláusula principal (18b) para establecer la situación que se aplica al 18b. Se refiere figurativamente a lo que enseñaban las *personas de parte de Santiago* que habían influido a San Pedro (véase Stutzman p. 80).

El complemento (ἂν κατέλυσα *las cosas que destruí*) se ha antepuesto. El efecto de seguirlo por el demostrativo ταῦτα ‘estas (cosas)’ es darle prominencia temática (véase 2.10b nota). Así destaca el cambio de situación. En el 17, el punto de partida era el acto de buscar *ser reconocidos como justos por medio de Cristo*. En el 18, es el acto de regresar a lo que ‘yo’ ya había rechazado. Es por medio de esa situación que me constituyera trasgresor (18b).

⁵⁴ Una CONEXIÓN COLA – CABEZA “consiste en la repetición en una cláusula subordinada, al comienzo (la ‘cabeza’) de la nueva oración, de por lo menos el verbo principal de la oración anterior (la ‘cola’)” (loc. cit.).

2.18b *yo mismo soy el culpable* (παραβάτην ἑμαυτὸν συνιστάνω trasgresor a.mí.mismo me. constituyo). El complemento focal παραβάτην ‘trasgresor de la ley’ (Longenecker 1990:91) llena la posición P2 para destacar el contraste con lo que pretendía hacer al edificar de nuevo el cumplimiento de la ley (18a).

El complemento ἑμαυτὸν ‘a mí mismo’ también se ubica antes del verbo para aumentar el contraste.

2.19-21 *Porque* (γάρ). Lo que sigue γάρ (19-21a, SSA p. 58) refuerza la afirmación de 18.

El siguiente cuadro demuestra el desarrollo de 2.19-21.

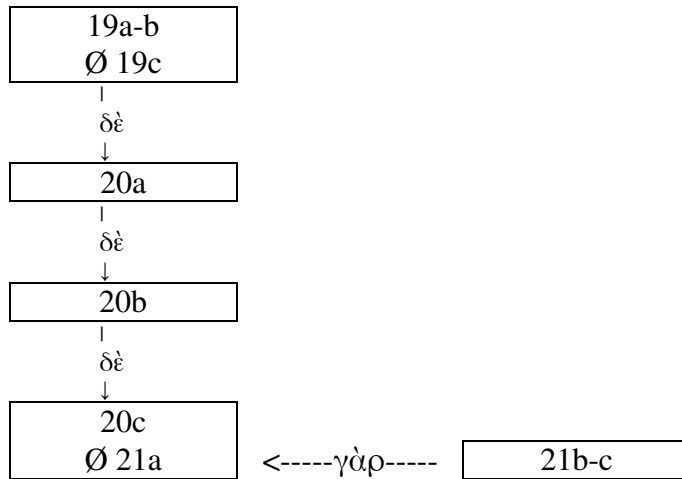

2.19a-b *por medio de la ley yo he muerto a la ley / a fin de vivir para Dios* (ἐγὼ διὰ νόμου νόμῳ ἀπέθανον / ἵνα θεῷ ζήσω yo mediante ley a.ley morí / para.que para.Dios viva). El sujeto ἐγὼ yo llena la posición P1 para reanudar el tema del versículo anterior (o para indicar un cambio de tema de un ‘yo’ de cortesía [SSA p. 59] a sus propias experiencias). Cuando un tema se reanuda así, esto quiere decir que introduce un punto distinto del anterior.

Hay dos puntos de contraste entre los 19a y 19b: νόμῳ ‘a/para ley’ con θεῷ ‘a/para Dios’ y ἀπέθανον ‘morí’ con ζήσω ‘viva’. Puede ser, pues, que el orden de los componentes dé prominencia focal a ambas oposiciones.

La ausencia de un artículo con νόμῳ ‘a/para ley’ y θεῷ ‘a/para Dios’ aumenta su prominencia focal.

2.19c *Con Cristo he sido crucificado* (Χριστῷ συνεσταύρωμαι•con.Cristo he.sido.crucificado). La SSA (p. 58) considera que 2:19c-21a amplifiquen el 19a-b. Este análisis lo confirma la ausencia de una conjunción y de un sujeto pronominal.

El orden de los componentes es ambiguo. “19d destaca el hecho básico de la unión de Pablo con Cristo” (SSA p. 60). Esto implicaría que el orden de los componentes dé prominencia focal a Χριστῷ con Cristo.

2.20a *y ya no soy yo quien vive* (ζῶ δὲ οὐκέτι ἐγὼ vivo MD ya.no yo). El marcador de desarrollo δὲ indica progresión al próximo punto de la argumentación.

El orden de los componentes da prominencia focal al sujeto pronominal ἐγὼ yo, en anticipación del contraste con Χριστός Cristo en la próxima proposición.

2.20b *sino que es Cristo quien vive en mí* (ζῆ δὲ ἐν ἐμοὶ Χριστός•vive MD en mí Cristo). Como en el 20a, δὲ indica progresión al próximo punto de la argumentación y el orden de los componentes da prominencia focal al sujeto Χριστός Cristo, que contrasta con ἐγὼ yo (20a).

2.20c-d *Y la vida que ahora vivo en el cuerpo, la vivo por fe en el Hijo de Dios* (ὁ δὲ νῦν ζῶ ἐν σαρκί, ἐν πίστει ζῶ τῇ τοῦ υἱοῦ τοῦ θεοῦ lo.que MD ahora vivo en carne, por fe vivo la del Hijo del Dios). El marcador de desarrollo δὲ indica la progresión de la argumentación al próximo punto.

El sujeto ὁ νῦν ζῶ ἐν σαρκί ‘lo que ahora vivo en carne’ llena la posición P1 antes del verbo principal para indicar el nuevo tema. Dentro del sujeto, el adverbio νῦν *ahora* se ubica antes del primer verbo y “destaca la existencia cristiana en contraste con la existencia ante-cristiana” (Stutzman p. 84, Alford 1863:23). Algunos comentaristas lo tratan como el enfoque (es decir, ocupa la posición P2); por ejemplo, “Esta vida que vivo ahora” (SBU). En cambio, parece que las versiones españolas consideren que establezca una nueva situación (es decir, ocupa la posición P1).

El complemento focal ἐν πίστει ... τῇ τοῦ υἱοῦ τοῦ θεοῦ ‘por fe ... la del Hijo del Dios’ está discontinuo. Parece que la primera parte (ἐν πίστει ‘por fe’) llene la posición P2 para destacamento focal (contrastivo) y la segunda parte siga al verbo porque San Pablo quiere amplificar lo que quiere decir acerca del Hijo de Dios (en el 20e-f).

2.20e-f *que me amó y se entregó a la muerte por mí* (τοῦ ἀγαπήσαντός με / καὶ παραδόντος ἑαυτὸν ὑπὲρ ἐμοῦ el habiendo.amado me / y habiendo.entregado a.sí.mismo a.favor de.mí). El orden de los componentes de estas proposiciones nominalizadas es el normal.

2.21a *No quiero rechazar la bondad de Dios* (οὐκ ἄθετῶ τὴν χάριν τοῦ θεοῦ•no soslayo la gracia del Dios). La mayoría de los comentaristas considera que la bondad de Dios se relaciona con la justificación por medio de la fe en Jesucristo (Stutzman p. 86), en cuyo caso el 21a puede entenderse como un “equivalente” (SSA p. 58) del 20c-f. La ausencia de una conjunción apoya este análisis.

2.21b *pues si (se obtuviera) la justicia por medio de la ley* (εἰ γὰρ διὰ νόμου δικαιοσύνη si porque mediante ley justicia). Lo que sigue γὰρ (21c) refuerza la afirmación del 21a.

Esta cláusula condicional llena la posición P1 antes de la principal (21c) para establecer la situación que se aplica al 21c.

El componente focal διὰ νόμου ‘mediante ley’ está antepuesto para destacamento focal, ya que contrasta con *la bondad de Dios* (21a).

2.21c *entonces Cristo habría muerto inútilmente* (ἄρα Χριστὸς δωρεὰν ἀπέθανεν entonces Cristo sin.necesidad murió).

La conjunción ἄρα *entonces* destaca la consecuencia de la situación descrita en el 21b.

El sujeto Χριστὸς *Cristo* llena la posición P1 para indicar que Él es el nuevo tema.

El componente δωρεὰν *inútilmente* llena la posición P2 para destacamento focal (enfático).

3.1-5.12: “Dios nos hace libres por la fe” (VP)

Los rasgos textuales que confirman la división temática entre 2.21 y 3.1 incluyen la ausencia de una conjunción, el vocativo inicial ὦ ἀνόητοι Γαλάται ;*Gálatas, duros para entender!*, la pregunta retórica τίς ὑμᾶς ἐβάσκανεν ;*Quién los embrujó?* y el cambio de 1ª persona (2.18-21) a 2ª persona. La RV95, la NBJ y la VP consideran que la sección continúa hasta 5.12, ya que parece que οἱ ἀναστατούντες ὑμᾶς ‘los que andan perturbando a ustedes’ (5.12) forma una estructura inclusiva con τίς ὑμᾶς ἐβάσκανεν ‘¿Quién los embrujó?’ en 3.1 (véase SSA p. 163).

3.1-14 “La salvación se basa en la confianza en Dios, no en la obediencia a la ley” (Notas).

Según Vaz (p. 31): “en 3.14, parece que Pablo concluye su respuesta a la pregunta que hizo en 3.2 y 3.5” (véase también Hays 1983:212). Se reconocen tres subdivisiones: 1-5, 6-12 y 13-14.

3.1-5. “Estos versículos contienen la amonestación más fuerte del libro y quizá de todo el NT” (Notas). El estado emocional de San Pablo se refleja en la ausencia de conjunciones a lo largo de los primeros cuatro versículos (véase Callow 1992:192).

El siguiente cuadro demuestra el desarrollo de 3.1-5.

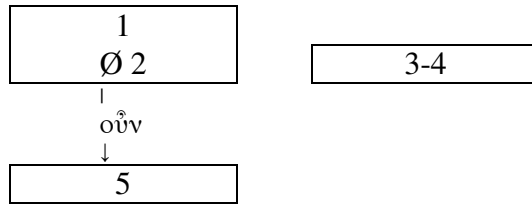

3.1a *¿Quién los embrijó?* (τίς ὑμᾶς ἐβάσκανεν *quién os hechizó*). Las proposiciones “de identificación” (Lambrecht 1994:122) comúnmente comienzan con el enfoque (en este caso, τίς *quién*) y terminan con el verbo.⁵⁵

3.1b *ante sus propios ojos Jesucristo fue ya presentado claramente como crucificado* (οἷς κατ’ ὀφθαλμοὺς Ἰησοῦς Χριστὸς προεγράφη ἐσταυρωμένος; a.los.que ante ojos Jesu-cristo fue. representado crucificado). Una cláusula relativa NO restrictiva en el griego, que probablemente se traduce por una oración independiente.

El componente relativo οἷς κατ’ ὀφθαλμοὺς ‘ante cuyos ojos’ establece la situación que se aplica al resto de la proposición.

El sujeto Ἰησοῦς Χριστὸς *Jesucristo* llena la posición P1 para indicar el tema de la proposición.

3.2a *Solo quiero que me contesten a esta pregunta* (τοῦτο μόνον θέλω μαθεῖν ἀφ’ ὑμῶν•esto sólo quiero averiguar de vosotros). El complemento τοῦτο ‘esto’ llena la posición P2 antes del verbo para destacar la pregunta a la que se refiere; es decir, la del 2b.

3.2b *¿Recibieron ustedes el Espíritu por el cumplimiento de la ley o por aceptar el mensaje de la fe?* (ἐξ ἔργων νόμου τὸ πνεῦμα ἐλάβετε ἢ ἐξ ἀκοῆς πίστεως; *¿por obras de ley el Espíritu recibisteis o por oír de fe?*). Una proposición de identificación (véase 3.1a) que supone que ‘ustedes recibieron el Espíritu’ de algún modo. Se presentan dos enfoques alternativos, el primero (ἐξ ἔργων νόμου ‘por obras de ley’) al inicio y el segundo (ἐξ ἀκοῆς πίστεως ‘por oír de fe’) al final.

3.3a *¿Son tan duros para entender?* (οὕτως ἀνόητοί ἐστε *¿así/tan necios sois?*). El complemento οὕτως ἀνόητοί *tan duros* llena la posición P2 antes del verbo copulativo para destacamento focal.

3.3b *habiendo comenzado con el Espíritu* (ἐναρξάμενοι πνεύματι *¿habiendo comenzado por Espíritu*). Una cláusula participial ante-nuclear, que mete esta proposición al fondo en relación con la pregunta principal del 3c (Levinsohn 2000:183s).

La ausencia del artículo con πνεύματι ‘por Espíritu’ (compárese el 2b) le da cierta prominencia, en anticipación del contraste con σαρκὶ ‘por carne’ (3c).

3.3c *¿ahora quieren terminar con algo puramente humano?* (νῦν σαρκὶ ἐπιτελεῖσθε; *ahora por carne sois perfeccionados?*). El adverbio νῦν *ahora* llena la posición P1 para indicar el cambio de situación de la del 3b.

El componente focal σαρκὶ ‘por carne’ llena la posición P2 para destacar el contraste con πνεύματι ‘por Espíritu’ (3b). La ausencia del artículo aumenta el destacamento.

3.4a *¿Tantas cosas padecieron para nada?...* (τοσαῦτα ἐπάθετε εἰκῆ; *¿tantas cosas padecisteis en vano?*). El complemento τοσαῦτα ‘tantas cosas’ llena la posición P2 para destacamento focal.

⁵⁵ Algunos manuscritos agregan una proposición que se traduce ‘para no obedecer a la verdad’. El orden de los componentes en griego obedece el Principio del Flujo Natural de la Información, con el verbo negativo ‘no obedecer’ al final, ya que es el enfoque.

3.4b *si es que realmente [fue] para nada* (εἶ γε καὶ εἰκῆ si de.cierto también en.vano). La partícula γε se usa cuando un autor repite una proposición para confirmarla (compárese Mateo 7.20). En este caso, San Pablo espera que la proposición NO se confirme.

Se utiliza también la aditiva καὶ (‘también’) en sentido confirmatorio.

3.5 *Pues* (οὖν). Con esta conjunción se reanuda y se avanza el tema que se desarrollaba en 3.2 (“Tal como lo indica la conjunción ‘por consiguiente’, Pablo vuelve a la pregunta que hiciera antes (véase el v. 2)”, Hendriksen 1984:124), después de los apartes de los versículos 3-4. “El versículo 5 repite el contenido del versículo 2 y resume el punto principal” (Notas).

3.5a *El que les da su Espíritu y hace milagros entre ustedes* (ὁ ἐπιχορηγῶν ὑμῖν τὸ πνεῦμα καὶ ἐνεργῶν δυνάμεις ἐν ὑμῖν el suministrando—os el Espíritu y efectuando milagros entre vosotros). El sujeto comienza esta oración para indicar el cambio de tema.

3.5b *¿[lo hace] en virtud del cumplimiento de la ley, o por aceptar el mensaje de la fe?* (ἐξ ἔργων νόμου ἢ ἐξ ἀκοῆς πίστεως; ¿por obras de.ley o por oír de.fe?). Esta vez, el verbo está suprimido (compárese 2b).

3.6-12. “Después de la fuerte amonestación, Pablo la refuerza con diferentes argumentos. El primer argumento es el ejemplo de Abraham en los versículos 6-9.” (Notas).

Los rasgos textuales que confirman la subdivisión entre 3.5 y 6 incluyen la ausencia de una conjunción y el cambio de 2ª persona a 3ª (refiriéndose a Abraham).

El siguiente cuadro demuestra el desarrollo general de 3.6-12 (véase abajo sobre el desarrollo de 3.10-12).

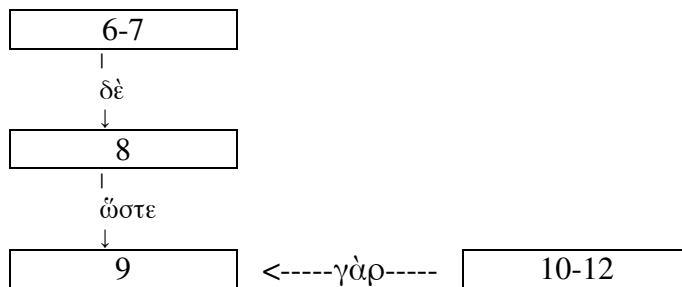

3.6 *Así como Abraham creyó a Dios / y le fue contado como justo* (καθὼς Ἀβραὰμ ἐπίστευσεν τῷ θεῷ / καὶ ἐλογίσθη αὐτῷ εἰς δικαιοσύνην como Abraham creyó al Dios / y fue.contado-le para justicia). Gramaticalmente, este versículo está subordinado al siguiente por καθὼς *así como*. El problema para el traductor es que no es natural meter tanta información nueva en las cláusulas antenucleares (véase Levinsohn 2008a §10.1). Por lo tanto, las versiones españolas traducen el versículo como si fuera una oración independiente.

La subordinación del versículo mete la información comunicada así al fondo en relación con la afirmación del 7b. Establece un punto de comparación para ‘los de fe’ (7b).

El sujeto Ἀβραὰμ *Abraham* llena la posición P1 para establecerlo como el tema del 6.

3.7a *reconozcan, por tanto* (Γινώσκετε ἄρα Conoced entonces). La conjunción ἄρα *entonces* destaca la consecuencia siguiente que se deduce del 6.

El imperativo de orientación Γινώσκετε ‘*reconozcan*’ aumenta la prominencia de esa consecuencia.

3.7b *que los que tienen fe, ellos son los verdaderos descendientes de Abraham* (ὅτι οἱ ἐκ πίστεως, οὗτοι υἱοὶ εἰσὶν Ἀβραὰμ que los de fe, éstos hijos son de.Abraham). El sujeto οἱ ἐκ πίστεως ‘los de fe’ está antepuesto. Lo sigue el pronombre demostrativo οὗτοι ‘éstos’ para darlo prominencia temática (véase 2.10b nota). Así, este grupo llega a ser el centro de atención en la argumentación.

El complemento focal υἱοί ... Ἀβραάμ ‘hijos ... de Abraham’ está discontinuo. La parte más importante es la primera, que llena la posición P2 antes del verbo, para destacarlo.

3.8 Y (δὲ) El marcador de desarrollo indica progresión al próximo punto de la argumentación desde la afirmación de los versículos 6-7.

3.8a *La Escritura, viendo de antemano* (προϊδοῦσα ἡ γραφή *previendo la Escritura*). La construcción participial ante-nuclear mete los 8a-b al fondo en relación con la parte principal de la oración (8c-d).

El sujeto ἡ γραφή *la Escritura* sigue al verbo, ya que la atención queda sobre ‘los de fe’ (7b, 9).

3.8b *que Dios justificaría por fe a los no judíos* (ὅτι ἐκ πίστεως δικαιοῖ τὰ ἔθνη ὁ θεός *que por fe justifica a los gentiles el Dios*). Hendriksen (1984:132) implica que la proposición es de identificación, cuando escribe, “era que ‘por fe’ y no ‘por obras’ Dios justificaría a los gentiles”. De modo que el componente focal ἐκ πίστεως *por fe* se ubica antes del verbo para destacar el contraste.

Puede ser que el sujeto ὁ θεός ‘el Dios’ se ubica al final para aclarar que *la Escritura* (8a) no es el sujeto.

3.8c *había anunciado a Abraham esta buena noticia* (προενηγγέλισατο τῷ Ἀβραάμ *predicó.de. antemano al Abraham*). El orden de los componentes es el normal.

3.8d “*Todas las naciones serán bendecidas por medio de ti*” (ὅτι Ἐνευλογηθήσονται ἐν σοὶ πάντα τὰ ἔθνη• *que serán.bendecidas en ti todas las naciones*). La conjunción ὅτι indica que lo que sigue se relaciona estrechamente e interpreta la oración anterior, o sea, la afirmación del 7b: *los que tienen fe, ellos son los verdaderos descendientes de Abraham*.

Una vez más, el sujeto sigue al verbo (véase 8a), esta vez, porque es el enfoque de la proposición: ‘En ti serán benditas todas las naciones’ (RV95).

3.9 *De manera que los que creen son bendecidos junto con el creyente Abraham* (ὥστε οἱ ἐκ πίστεως εὐλογοῦνται σὺν τῷ πιστῷ Ἀβραάμ *de.modo.que los de fe son.benedecidos con el fiel Abraham*). La conjunción ὥστε ‘de modo que’ introduce la conclusión de esta subdivisión.

Esta conclusión supone que ciertas personas *son bendecidas junto con el creyente Abraham* y identifica quiénes son. De modo que el sujeto οἱ ἐκ πίστεως ‘los de fe’ es el enfoque (véase Vaz p. 55).

3.10-12 *porque* (γὰρ). Lo que sigue γὰρ refuerza la afirmación del 9. “Pablo ha razonado que, como Abraham se justificó por fe, así se justifican los que se asocian con él. Ahora, en 3.10-12, refuerza esa conclusión al demostrar del Antiguo Testamento que no se puede justificarse por tratar de obedecer la ley” (SSA p. 75).

El siguiente cuadro demuestra el desarrollo de 3.10-12.

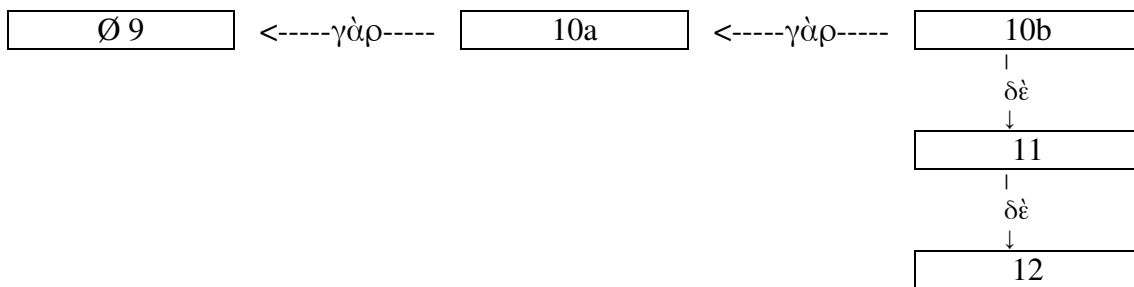

3.10a *Quienes ponen su confianza en la ley están bajo maldición* (ὅσοι ἐξ ἔργων νόμου εἰσὶν, ὑπὸ κατάραν εἰσὶν• cuantos de obras de ley son, bajo maldición están). El sujeto ὅσοι ἐξ ἔργων νόμου εἰσὶν *Quienes ponen su confianza en la ley* llena la posición P1 para indicar el cambio de tema.

El complemento ὑπὸ κατάραν *bajo maldición* llena la posición P2 antes del verbo copulativo para destacamento focal (enfático, ya que es chocante).

3.10b *porque la Escritura dice* (γέγραπται γὰρ ha.sido.escrito porque). Lo que sigue γὰρ (10c-12, SSA p. 73) refuerza la afirmación de 10a.

3.10c *“Maldito sea el que no observe fielmente todo lo que está escrito en el libro de la ley para hacerlas”* (ὅτι Ἐπικατάρατος πᾶς ὃς οὐκ ἐμμένει πᾶσιν τοῖς γεγραμμένοις ἐν τῷ βιβλίῳ τοῦ νόμου τοῦ ποιῆσαι αὐτά que maldito todo el que no continúa en todas las cosas escritas en el rollo de la ley para el hacer-las). La conjunción ὅτι indica que lo que sigue se relaciona estrechamente con e interpreta la oración anterior, o sea, la afirmación del 10a.

En el pasaje del Antiguo Testamento (Deuteronomio 27.28), el complemento Ἐπικατάρατος *maldito* es información establecida. Lo sigue el sujeto (el resto de la cita) porque es información nueva (obedeciendo así el Principio del Flujo Natural de la Información).

3.11a *Por tanto [está] claro que nadie es reconocido como justo en virtud de la ley* (ὅτι δὲ ἐν νόμῳ οὐδεὶς δικαιούται παρὰ τῷ θεῷ δῆλον que MD por ley nadie es justificado para con el Dios evidente). El marcador de desarrollo δὲ (aquí traducido *Por tanto*) indica progresión al próximo punto del material de refuerzo.

La oración comienza con un sujeto nominalizado: ὅτι ἐν νόμῳ οὐδεὶς δικαιούται παρὰ τῷ θεῷ *que nadie es reconocido como justo en virtud de la ley*. Lo sigue el complemento (δῆλον *claro*; la oración griega carece de un verbo principal).

Dentro del sujeto nominalizado, el componente ἐν νόμῳ ‘por ley’ llena la posición P1 para proveer un enlace al contexto. La ausencia del artículo le da prominencia temática (Levinsohn 2000:165s). Luego, el sujeto negativo οὐδεὶς *nadie* llena la posición P2 para destacamento focal.

3.11b *pues: “El justo por la fe vivirá”* (ὅτι Ὁ δίκαιος ἐκ πίστεως ζήσεται• ya que el justo por fe vivirá). La conjunción ὅτι *pues* indica que lo que sigue interpreta lo anterior, o sea, el 11a).

El sujeto Ὁ δίκαιος ἐκ πίστεως *El justo por la fe* llena la posición P1 para indicar el cambio de tema. El verbo ζήσεται *vivirá* es el enfoque. (Las Notas explican por qué favorece este análisis.)

3.12a *Pero la ley no se basa en la fe* (ὁ δὲ νόμος οὐκ ἔστιν ἐκ πίστεως la MD ley no es por fe). Una vez más, el marcador de desarrollo δὲ (aquí traducido *Pero*) indica progresión al próximo punto del material de refuerzo.

El sujeto ὁ νόμος llena la posición P1 para indicar el cambio de tema.

3.12b *sino que: “El que cumpla la ley, vivirá por ella”* (ἀλλ’ Ὁ ποιήσας αὐτὰ ζήσεται ἐν αὐτοῖς sino el habiendo.hecho-las vivirá en ellas). Véase 1.1b sobre ἀλλὰ *sino* después de una proposición negativa.

En la cita de Levítico 18.5, el sujeto Ὁ ποιήσας αὐτὰ *El que cumpla la ley* llena la posición P1 para indicar el cambio de tema.

3.13-14. La SSA (p. 66) considera que estos versículos representan una amplificación de 3:6-12. La ausencia de una conjunción apoya esta interpretación.

Los rasgos textuales que confirman la subdivisión entre 3.12 y 13 incluyen la ausencia de una conjunción y un cambio parcial de 3ª persona a 1ª.

3.13a *Cristo nos rescató de la maldición de la ley* (Χριστὸς ἡμᾶς ἐξηγόρασεν ἐκ τῆς κατάρως τοῦ νόμου Cristo nos redimió de la maldición de la ley). El orden de los componentes quebranta el Principio del Flujo Natural de la Información, ya que termina con la información establecida (τῆς κατάρως τοῦ νόμου *la maldición de la ley*). De modo que se destaca el sujeto Χριστὸς *Cristo*, que llena la posición P1 al inicio de la proposición para indicar el cambio de tema.⁵⁶

3.13b *haciéndose maldición por causa nuestra* (γενόμενος ὑπὲρ ἡμῶν κατάρωσιν hecho a favor de nosotros maldición). La cláusula participial pos-nuclear agrega una característica muy importante a la afirmación de 13a.

3.13c *porque está escrito* (ὅτι γέγραπται ya.que ha.sido.escrito). Véase 3.11b sobre la función de la conjunción interpretativa ὅτι *porque*.

3.13d *“Maldito todo el que muere colgado de un madero”* (Ἐπικατάρατος πᾶς ὁ κρεμᾶμενος ἐπὶ ξύλου Maldito todo el siendo.colgado en madero). En el contexto original de Deuteronomio 21.23, Ἐπικατάρατος *Maldito* está antepuesto para destacamento focal.

3.14a *para que la bendición prometida a Abraham a los no judíos llegase por medio de Cristo Jesús* (ἵνα εἰς τὰ ἔθνη ἡ εὐλογία τοῦ Ἀβραάμ γένηται ἐν Χριστῷ Ἰησοῦ para.que a los gentiles la bendición del Abraham llegase en Cristo Jesús). El componente εἰς τὰ ἔθνη ‘a los gentiles’ llena la posición P1 para indicar el cambio de tema de ἡμᾶς ‘nos’ (13a-b, véase Meyer 1873:152).⁵⁷

Luego, el sujeto ἡ εὐλογία τοῦ Ἀβραάμ *la bendición prometida a Abraham* llena la posición P2 para destacamento focal.⁵⁸ Es decir, la proposición quiere decir: “para que a los no judíos les llegase por medio de Cristo Jesús la bendición prometida a Abraham”.

3.14b *para que recibamos la promesa del Espíritu por medio de la fe* (ἵνα τὴν ἐπαγγελίαν τοῦ πνεύματος λάβωμεν διὰ τῆς πίστεως para.que la promesa del Espíritu recibiésemos mediante la fe). Hays (1983:212, 143) considera que este versículo “completa [cierra] el círculo de ideas que comenzó en el versículo 2” - el “punto principal [lynchpin] de la argumentación de Pablo”. “Si *la promesa del Espíritu* se juzga información establecida, entonces la presencia del artículo puede sugerir que Pablo considere que una afirmación previa (por ejemplo, la del v. 2) ya se haya probado. Si es así, la totalidad de la conclusión de 14b está ‘establecida’” (Levinsohn 1989)

El complemento se ubica antes del verbo. Si Hays tiene razón, está temático (llena la posición P1). Es decir, la proposición quiere decir: “para que la promesa del Espíritu la recibamos por medio de la fe” (“Puesto que está colocada al final, sobre esta frase [‘por medio de la fe’] recae el énfasis”, Lenski 1962:135).

3.15-29. “La ley y la promesa” (NVI)

Los rasgos textuales que confirman la división entre 3.14 y 15 incluyen la ausencia de una conjunción, el vocativo inicial Ἀδελφοί *Hermanos*, el verbo de orientación λέγω ‘digo’ y el cambio de 1ª persona a 3ª.

Reconozco una estructura inclusiva en las referencias a la ‘simiente’ (σπέρμα) en los 16 y 29 (véase Guthrie 1981:111). Además, San Pablo utiliza diversos mecanismos para indicar que el 29 representa el punto culminante de la sección (véase las observaciones sobre 3.28 y 29).

⁵⁶ La ausencia del artículo con Χριστὸς *Cristo* también da prominencia temática al sujeto.

⁵⁷ La SSA (p. 82) captura la naturaleza temática de ‘a los gentiles’, al sugerir la traducción “para que la bendición por Abraham a los gentiles se realice por medio de Cristo”.

⁵⁸ Las versiones típicamente traducen εἰς τὰ ἔθνη ‘a los gentiles’ como si fuera el enfoque (llenando la posición P2). Ya que *la bendición prometida a Abraham* (ἡ εὐλογία τοῦ Ἀβραάμ) no se ha mencionado en el contexto inmediato, este análisis no explica el orden de los componentes de la proposición.

La sección puede dividirse en tres subdivisiones: 3.15-18, 3.19-22 y 3.23-29. El siguiente cuadro demuestra el desarrollo general de la sección.

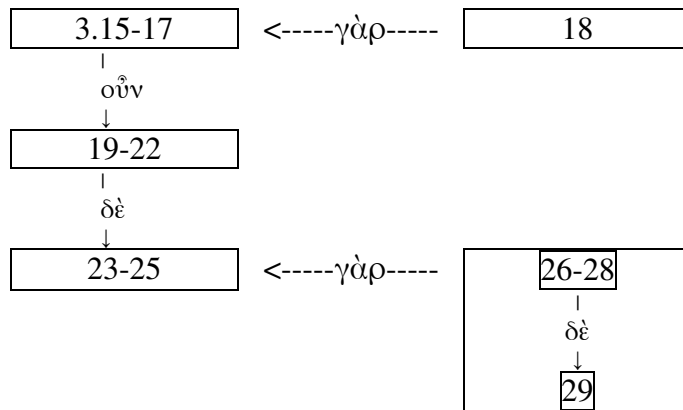

3.15-18. “En la primera parte [de la subdivisión 3.15-25] el énfasis está en lo que la ley no es” (Notas).

El siguiente cuadro demuestra el desarrollo de 3.15-18.

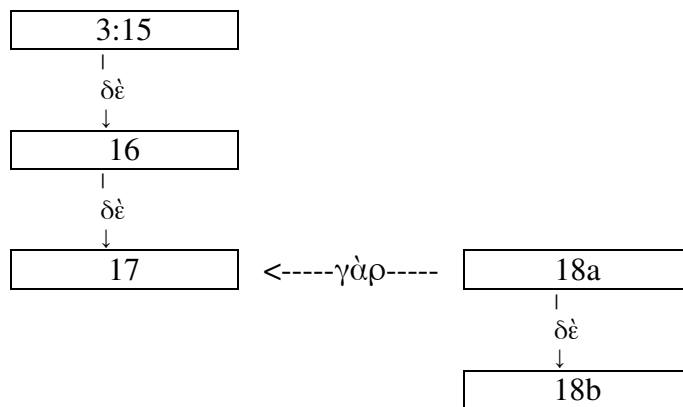

3.15a *voy a hablarles en términos humanos* (κατὰ ἄνθρωπον λέγω•según hombre digo). El componente κατὰ ἄνθρωπον ‘según hombre’ llena la posición P2 para destacamento focal.

3.15b *Un pacto, aunque sea de hombre, una vez ratificada, nadie puede anularlo ni agregarle nada* (ὅμως ἀνθρώπου κεκυρωμένην διαθήκην οὐδεὶς ἀθετεῖ ἢ ἐπιδιατάσσεται aún de.hombre habiendo.sido.ratificado pacto, nadie anula o añade). La oración comienza con el nuevo tema: ὅμως ἀνθρώπου κεκυρωμένην διαθήκην ‘aún de.hombre habiendo.sido.ratificado pacto’ (posición P1). Dentro de este complemento, se antepone el genitivo ἀνθρώπου ‘de hombre’, “proveyendo así un enlace a κατὰ ἄνθρωπον [‘según hombre’] en la cláusula anterior” (Levinsohn 1989).

El sujeto negativo οὐδεὶς *nadie* llena la posición P2 para destacamento focal.

3.16a *Ahora bien, fueron hechas las promesas a Abraham y a su descendencia* (τῷ δὲ Ἀβραὰμ ἐρρέθησαν αἱ ἐπαγγελίαι καὶ τῷ σπέρματι αὐτοῦ al MD Abraham fueron.dichas las promesas y a.la simiente suya). El marcador de desarrollo δὲ (aquí traducido *Ahora bien*) indica progresión al próximo punto de la argumentación. “Mientras que 3:15 declara un principio general acerca de los pactos, 3:16 avanza a la aplicación de este principio específicamente a Abraham” (Vaz p. 57).

La primera parte del complemento (τῷ Ἀβραὰμ *a Abraham*) llena la posición P2 para destacamento focal. Como es normal con un componente focal que comprende dos partes coordinadas, la segunda parte se ubica al final, pero también se destaca (Levinsohn 2000:57s).

El sujeto αἱ ἐπαγγελίαι *las promesas* sigue al verbo, ya que el 15 ya estableció los pactos como el centro de atención (véase también el 17b).

3.16b *No habla de “descendencias”, en plural* (οὐ λέγει, Καὶ τοῖς σπέρμασιν / ὡς ἐπὶ πολλῶν no dice: Y a.las simientes / como respecto de.muchos). La ausencia de una conjunción refleja el hecho que la relación entre los 16a y 16b-d no es lógica o cronológica (la SSA [p. 83] la llama “identificación”).

3.16c *sino en singular: “y a tu descendencia”* (ἀλλ’ ὡς ἐφ’ ἑνός, Καὶ τῷ σπέρματί σου sino como respecto de.uno: Y a.la simiente tuya). Véase 1.1b sobre ἀλλὰ *sino* después de una proposición negativa.

3.16d *la cual es Cristo* (ὅς ἐστὶν Χριστός que es Cristo). La cláusula relativa NO es restrictiva.

3.17a *Lo que digo es esto:* (τοῦτο δὲ λέγω• esto MD digo). La progresión que indica el marcador de desarrollo δὲ es “al tema secundario de la preeminencia de la promesa en relación con la ley” (Vaz p. 57).

El demostrativo τοῦτο *esto* llena la posición P2 para destacar la información a que se refiere; es decir, el resto del 17. El verbo de orientación λέγω *digo* aumenta este destacamento.

3.17b *Un pacto previamente ratificado por Dios, no lo puede anular la ley (de Moisés) que vino cuatrocientos treinta años después* (διαθήκην προκεκυρωμένην ὑπὸ τοῦ θεοῦ / ὁ μετὰ τετρακόσια καὶ τριάκοντα ἔτη γεγονώς νόμος οὐκ ἀκυροῖ pacto previamente.ratificado por el Dios / la después.de cuatrocientos y treinta años habiendo.llegado ley no abroga). El complemento διαθήκην προκεκυρωμένην ὑπὸ τοῦ θεοῦ *Un pacto previamente ratificado por Dios* llena la posición P1 para indicar que es el tema.

El orden de los otros componentes es ambiguo, pero está claro del contexto que el verbo negado οὐκ ἀκυροῖ ‘no abroga’ está ubicado al final para destacamento focal.

3.17c *para dejar sin valor la promesa (de Dios)* (εἰς τὸ καταργῆσαι τὴν ἐπαγγελίαν para el abolir la promesa). El orden de los componentes de esta cláusula subordinada de propósito es el normal.

3.18a *Pues si lo que Dios prometió darnos (dependiera) de la ley de Moisés* (εἰ γὰρ ἐκ νόμου ἢ κληρονομία si porque a.base de.ley la herencia). Lo que sigue γὰρ (18a-c) refuerza la afirmación del 17.

La cláusula condicional llena la posición P1 antes de la cláusula principal (18b) para establecer la situación que se aplica al 18b.

La cláusula carece de un verbo, pero comienza con un componente focal (ἐκ νόμου ‘a base de ley’) para destacarlo y anticipar el contraste con ‘a base de promesa’ (18b).

3.18b *ya no (sería) una promesa* (οὐκέτι ἐξ ἐπαγγελίας.ya.no a.base de.promesa). Esta cláusula también carece de un verbo.

3.18c *pero en el caso de Abraham, Dios se lo ha otorgado mediante una promesa* (τῷ δὲ Ἀβραάμ δι’ ἐπαγγελίας κεχάρισται ὁ θεός al MD Abraham mediante promesa ha.otorgado el Dios).

El marcador de desarrollo δὲ indica progresión al próximo punto del material reforzador.

El complemento τῷ Ἀβραάμ ‘al Abraham’ llena la posición P1 para indicar el cambio de tema. (El sujeto ὁ θεός ‘el Dios’ sigue al verbo porque la atención se dirige a Abraham, no a Dios.)

El componente focal δι’ ἐπαγγελίας ‘mediante promesa’ llena la posición P2 para destacar el contraste con ‘a base de ley’ (18a).

3.19-22. “La segunda parte [de la subdivisión 3.15-25] explica lo que la ley es, cómo fue dada, para qué fue dada y las limitaciones que tiene en cuanto a lo que puede lograr y el tiempo durante el cual iba a regir al pueblo de Dios” (Notas).

Los rasgos textuales que confirman la subdivisión entre 3.18 y 19 incluyen la pregunta retórica Τί ὁ νόμος; ¿para qué sirve la ley? y la conjunción de reanudación οὖν *pues*.

El siguiente cuadro demuestra el desarrollo de 3.19-22.

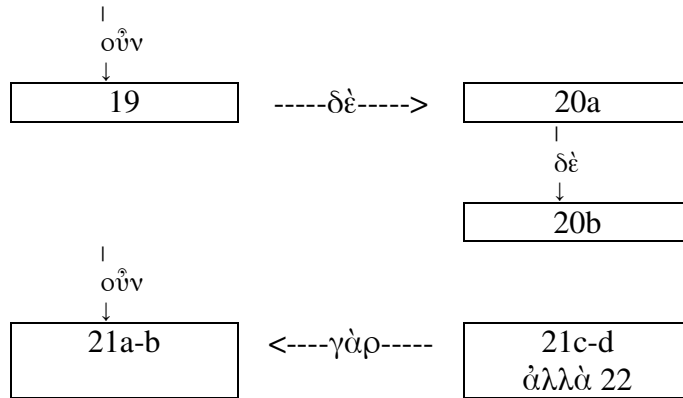

3.19a *¿Para qué, pues, sirve la ley?* (Τί οὖν ὁ νόμος; *¿Por.qué pues la ley?*). Con la conjunción οὖν *pues* se reanuda y se avanza el tema que se desarrollaba en el 17, antes del material reforzador del 18.

3.19b *Fue dada después para poner de manifiesto la desobediencia de los hombres* (τῶν παραβάσεων χάριν προσετέθη *de.las transgresiones por.causa fue.añadida*). El componente τῶν παραβάσεων χάριν *‘de.las transgresiones por.causa’* llena la posición P2 para destacamento focal.

3.19c-d *hasta que viniera esa “descendencia” / a quien se le había hecho la promesa* (ἄχρις οὗ ἔλθῃ τὸ σπέρμα / ᾧ ἐπήγγελλται *hasta que viniese la simiente / a.quien ha.sido.prometida*). El orden de los componentes es el normal. La cláusula relativa es restrictiva. Es decir, identifica a cuál descendencia se refiere.

3.19e *(La ley fue) proclamada por medio de ángeles en manos de un intermediario* (διαταγείς δι’ ἀγγέλων ἐν χειρὶ μεσίτου *ordenada mediante ángeles por mano de.mediator*). Esta cláusula participial pos-nuclear agrega una característica muy importante de la afirmación del 19b.

La proposición termina con el componente focal lo más pertinente para lo que sigue; o sea, ἐν χειρὶ μεσίτου *en manos de un intermediario*.

3.20a *Pero no hay necesidad de intermediario cuando se trata de una sola persona* (ὁ δὲ μεσίτης ἐνὸς οὐκ ἔστιν, *el MD mediador, de.uno no es*). El marcador de desarrollo δὲ introduce un paréntesis pertinente (el 20 es un “comentario sobre ‘intermediario’”, según la SSA [p. 92]; véase también la conjunción de reanudación οὖν *pues* en el 21).

El sujeto ὁ μεσίτης *‘el mediador’* llena la posición P1 para indicar el cambio de tema de *la ley* (19).

El orden de los demás componentes es ambiguo. Parece que el complemento ἐνὸς *‘de uno’* llena la posición P2 antes del verbo copulativo οὐκ ἔστιν *‘no es’* para destacamento focal.

3.20b *y/pero Dios es uno solo* (ὁ δὲ θεὸς εἷς ἔστιν *el MD Dios uno es*). El marcador de desarrollo δὲ indica progresión al próximo punto del material parentético. No importa si se identifica una relación adversativa (*‘pero’*) o continuativa (*‘y’*) entre 20a y 20b. Lo importante es que el punto más pertinente del paréntesis es el 20b.

El sujeto ὁ θεὸς *‘el Dios’* llena la posición P1 para indicar el cambio de tema de *‘el mediador’* (20a).

Una vez más, el orden de los demás componentes es ambiguo. Esta vez, corresponde al Principio del Flujo Natural de la Información, con el verbo ἔστιν *es* al final para destacamento focal.

3.21a *¿Acaso esto quiere decir que la ley está en contra de las promesas [de Dios]?* (‘Ο οὖν νόμος κατὰ τῶν ἐπαγγελιῶν [τοῦ θεοῦ]; *¿La pues ley contra las promesas [del Dios]?*). Con la conjunción οὖν *pues* se reanuda y se avanza el tema que se desarrollaba en el v. 19, antes del paréntesis del 20.

La proposición carece de un verbo. Sin embargo, parece que el sujeto ‘Ο νόμος *la ley* llena la posición P1 para indicar el cambio de tema de *Dios* (20b).

3.21b *¡Claro que no!* (μὴ γένοιτο *¡No sea!*).

3.21c *Porque si se hubiera promulgado una ley capaz de dar vida* (εἰ γὰρ ἐδόθη νόμος ὁ δυνάμενος ζωοποιῆσαι *si porque fue.dada ley la pudiendo vivificar*). Lo que sigue γὰρ (21c-22, SSA p. 92) refuerza el 21b y “justifica su posición” (Vaz p. 58).

La cláusula condicional llena la posición P1 antes de la cláusula principal (21d) para establecer la situación que se aplica al 21d.

El sujeto νόμος ὁ δυνάμενος ζωοποιῆσαι *una ley capaz de dar vida* sigue al verbo porque no es el tema. Más bien, la proposición introduce esta ley hipotética. Carece del artículo porque es indefinida (Levinsohn 2000:289).

3.21d *la justicia realmente se obtendría en virtud de la ley* (ὄντως ἐκ νόμου ἂν ἦν ἡ δικαιοσύνη-realmente por ley sería la justicia). El componente ἐκ νόμου ‘por ley’ probablemente está antepuesto porque es el enfoque de una proposición de identificación. Es decir, se interesa en cómo obtener la justicia, y se enfoca un modo hipotético (‘por ley’). Esta vez, la expresión carece del artículo para aumentar su prominencia.

El sujeto ἡ δικαιοσύνη *la justicia* sigue al verbo porque la proposición no hace un comentario acerca de un tema.

3.22a *Pero la Escritura declara que todo el mundo es prisionero del pecado* (ἀλλὰ συνέκλεισεν ἡ γραφή τὰ πάντα ὑπὸ ἁμαρτίαν *pero encerró la Escritura las cosas todas bajo pecado*). Se emplea la conjunción adversativa ἀλλὰ (*pero*) para indicar un contraste. La ley no da vida sino ‘encierra’ (véase Lenski 1962:152).

El sujeto ἡ γραφή *la Escritura* sigue al verbo porque el centro de atención será ‘la promesa’ (22b).

3.22b *para que lo prometido se les conceda a los que creen mediante [la] fe en Jesucristo* (ἵνα ἡ ἐπαγγελία ἐκ πίστεως Ἰησοῦ Χριστοῦ δοθῇ τοῖς πιστεύουσιν *para.que la promesa por fe de.Jesu-cristo fuese.dada a.los creyendo*). El sujeto ἡ ἐπαγγελία ‘la promesa’ llena la posición P1 para indicar el cambio de tema de *la ley* (21a).

El componente focal ἐκ πίστεως Ἰησοῦ Χριστοῦ *mediante [la] fe en Jesucristo* llena la posición P2 antes del verbo para destacar el contraste con la ley como medio de obtener la justicia (21d).

3.23-29. La SSA (p. 90) considera que la unidad que consiste en 3.23-25 “amplia unas ideas de los 19-20”. El marcador de desarrollo δὲ (23a) indica esta progresión al próximo punto de la argumentación. Se utiliza también en el 25 con el mismo propósito (véase el cuadro abajo).

Los rasgos textuales que confirman la subdivisión entre 3.22 y 23 incluyen el componente inicial *Πρὸ τοῦ ἐλθεῖν τὴν πίστιν Antes de venir la fe*, el marcador de desarrollo δὲ y el cambio de 3ª persona a 1ª.

El siguiente cuadro demuestra el desarrollo general de 3.19-29 (véase abajo sobre el desarrollo de 3.26-29).

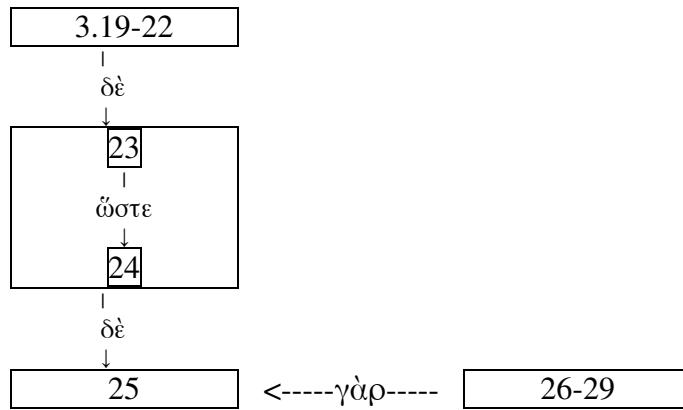

3.23a *Antes de venir la fe* (Πρὸ τοῦ ἐλθεῖν τὴν πίστιν antes del venir la fe). Este componente temporal llena la posición P1 antes de la cláusula principal (23b) para establecer el tiempo específico que se aplica a los 23-24.

El sujeto τὴν πίστιν *la fe* sigue al verbo porque no llega a ser el centro de atención.

3.23b *estábamos confinados bajo la Ley* (ὑπὸ νόμον ἐφρουρούμεθα bajo ley éramos.custodiados). El componente focal ὑπὸ νόμον ‘bajo ley’ llena la posición P2 para destacar el contraste con *la fe*.

3.23c *encerrados para la fe que iba a ser revelada* (συγκλειόμενοι εἰς τὴν μέλλουσαν πίστιν ἀποκαλυφθῆναι encerrados para la yendo.a fe ser.revelada). La cláusula participial pos-nuclear agrega una característica muy importante del evento del 23b.

3.24a *De manera que la ley era para nosotros como el esclavo que vigila a los niños, hasta (que viniera) Cristo* (ὥστε ὁ νόμος παιδαγωγὸς ἡμῶν γέγονεν εἰς Χριστόν de.modo.que la ley ayo nuestro llegó.a.ser hacia Cristo). La conjunción ὥστε ‘de modo que’ introduce una conclusión en cuanto al propósito de la ley. “Esta [conclusión] responde a la pregunta de 3.21 sobre si la ley se opone a las promesas” (Vaz p. 58).

El sujeto ὁ νόμος *la ley* llena la posición P1 para indicar el cambio de tema de ‘la promesa’ (22b) o ‘nosotros’.

El complemento παιδαγωγὸς ἡμῶν ‘ayo nuestro’ llena la posición P2 para destacamento focal.

3.24b *para que por la fe obtuviéramos la justicia* (ἵνα ἐκ πίστεως δικαιοθῶμεν.para.que por fe fuésemos.justificados). El orden de los componentes es ambiguo. Eadie (1884:283) considera que ἐκ πίστεως ‘por fe’ contrasta con ὁ νόμος ‘la ley’, de modo que llena la posición P2 para destacar el contraste. En cambio, Burton (1921:201) insiste que “El énfasis de la expresión es sobre δικαιοθῶμεν, no sobre ἐκ πίστεως, como si hubiera diferentes maneras de ser justificados”. Es decir, el verbo δικαιοθῶμεν ‘fuésemos justificados’ se ubica al final para destacamento focal.

3.25a *Pero ahora que ha llegado la fe* (ἐλθούσης δὲ τῆς πίστεως venida MD la fe). El marcador de desarrollo δὲ indica progresión al próximo punto de la argumentación.

La cláusula participial ante-nuclear ἐλθούσης τῆς πίστεως ‘venida la fe’ mete este cambio de tiempo al fondo en relación con la afirmación del 25b. El uso de un participio en vez de una cláusula adverbial de tiempo sugiere la continuación del tema de los 23-24. Puede ser, por ejemplo, que los 23-25 representan el fondo para el punto principal que se comunica en el 25.

Como en el 23a, el sujeto τῆς πίστεως *la fe* sigue al verbo porque no llega a ser el centro de atención.

3.25b *ya no estamos a cargo de ese esclavo que era la ley* (οὐκέτι ὑπὸ παιδαγωγόν ἐσμεν ya.no bajo ayo estamos). El orden de los componentes da prominencia focal a la palabra negativa οὐκέτι *ya no* (Levinsohn 2000:49).

3.26-29. Un rasgo textual que confirmaría una subdivisión entre 3.25 y 26 sería el cambio de 1ª persona a 2ª. Sin embargo, la presencia de la conjunción reforzadora γὰρ ‘porque’ indica que lo que sigue (en este caso, los 26-29) refuerza el 25b.

El siguiente cuadro demuestra el desarrollo de 3.26-29.⁵⁹

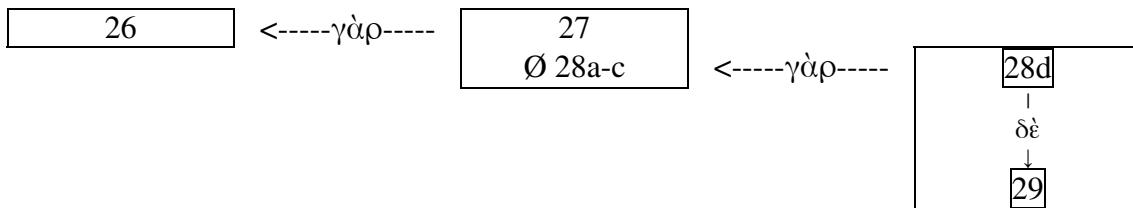

3.26 *todos ustedes son hijos de Dios por la fe en Cristo Jesús* (Πάντες υἱοὶ θεοῦ ἐστε διὰ τῆς πίστεως ἐν Χριστῷ Ἰησοῦ• todos hijos de.Dios sois mediante la fe en Cristo Jesús). El sujeto Πάντες ‘todos’ llena la posición P1. Junto con el accidente verbal, indica un cambio de tema de 1ª persona a 2ª.

El complemento focal υἱοὶ θεοῦ *hijos de Dios* llena la posición P2 para destacar el contraste con ὑπὸ παιδαγωγόν ‘bajo ayo’ (25b).

3.27 *ya que al unirse a Cristo en el bautismo, han quedado revestidos de Cristo* (ὅσοι γὰρ εἰς Χριστὸν ἐβαπτίσθητε, Χριστὸν ἐνεδύσασθε cuantos porque a Cristo fuisteis.bautizados, Cristo fuisteis.revestidos.de). Lo que sigue γὰρ (27-28) refuerza el 26, para “aclarar por qué la fe en Cristo causa que el creyente llegue a ser un hijo de Dios” (Vaz p. 59).

La cláusula relativa que es el sujeto, ὅσοι εἰς Χριστὸν ἐβαπτίσθητε ‘cuantos a Cristo fuisteis bautizados’, llena la posición P1 para indicar una modificación del tema (‘todos’) del 26.

Los componentes tanto de la cláusula relativa como de la principal, conforman al Principio del Flujo Natural de la Información, de modo que el enfoque de cada uno es su verbo: ἐβαπτίσθητε ‘fuisteis bautizados’ y ἐνεδύσασθε ‘fuisteis revestidos de’.

3.28a *Ya no importa el ser judío o griego* (οὐκ ἔνι Ἰουδαῖος οὐδὲ Ἕλλην no hay judío ni griego). Las proposiciones 28a-c amplifican el 27 (SSA p. 105), de modo que no se utilizan conjunciones.

Una serie de proposiciones paralelas como las 28a-c pueden utilizarse con el “efecto retórico” de disminuir la velocidad ... y crear la expectativa de que el clímax está por ser presentado” (Dooley y Levinsohn 2007:78).

3.28b *Ya no importa el ser esclavo o libre* (οὐκ ἔνι δοῦλος οὐδὲ ἐλεύθερος no hay siervo ni libre).

3.28c *Ya no importa el ser hombre o mujer* (οὐκ ἔνι ἄρσεν καὶ θήλυ·no hay varón y hembra).

3.28d *porque todos ustedes son uno solo, unidos a Cristo Jesús* (πάντες γὰρ ὑμεῖς εἷς ἐστε ἐν Χριστῷ Ἰησοῦ todos porque vosotros uno sois en Cristo Jesús). Lo que sigue γὰρ (28d) refuerza los 27-28c.

El sujeto πάντες ὑμεῖς *todos ustedes* llena la posición P1 para indicar que se ha vuelto al tema del 27 (‘todos los que han sido bautizados en Cristo’, NVI).

El complemento focal εἷς ‘uno’ llena la posición P2 para destacar la unidad.

3.29a *Y si ustedes son de Cristo* (εἰ δὲ ὑμεῖς Χριστοῦ si MD vosotros de.Cristo). El marcador de desarrollo δὲ indica la progresión al próximo punto de la argumentación.

La cláusula condicional casi forma una “conexión cola-cabeza” (véase 2.17a) con el 28d. Una motivación por utilizar esa forma de enlace es para destacar un punto culminante (Dooley & Levinsohn 2007:78), lo que se encuentra en el 29b (UBS p. 85).

⁵⁹ La SSA (p. 105) considera que el punto hecho en el 29 se relaciona con el 26, no el 28d.

La repetición del sujeto pronominal ὑμεῖς *ustedes* es otro mecanismo retórico para disminuir la velocidad de la argumentación y crear la expectativa de que el punto culminante está por presentarse.

3.29b *entonces son descendientes de Abraham / herederos de las promesas que Dios le hizo* (ἄρα τοῦ Ἀβραὰμ σπέρμα ἐστέ, / κατ' ἐπαγγελίαν κληρονόμοι *entonces del Abraham simiente sois / conforme a promesa herederos*). La conjunción ἄρα ‘entonces’ también destaca esta consecuencia culminante, en la que “Pablo relaciona el tema de los tres versículos previos – el ser incorporado en Cristo por fe – con la afirmación anterior de 3:16 que Cristo era la ‘simiente’ a la que se refiere en las promesas a Abraham. Si, pues, Cristo es esa simiente, y los convertidos gentiles son incorporados en Cristo, entonces la inferencia lógica es que también ellos son simientes de Abraham y herederos de la promesa.” (Vaz p. 59)

El complemento τοῦ Ἀβραὰμ σπέρμα ‘del Abraham simiente’ llena la posición P2 antes del verbo copulativo ἐστέ ‘sois’ para destacamento focal. Dentro del complemento, el genitivo τοῦ Ἀβραὰμ ‘del Abraham’ está antepuesto para destacar de quién son ‘simiente’.

Dentro del último componente de la oración (κατ' ἐπαγγελίαν κληρονόμοι ‘conforme a promesa herederos’), el orden anormal permite que la oración termine con la palabra la más pertinente para lo que sigue; o sea, κληρονόμοι *herederos*.

4.1-7. “Ya no somos esclavos, ahora somos hijos” (Notas)

El verbo de orientación λέγω *digo* y el marcador de desarrollo δέ introduce el próximo punto de la argumentación. “Pablo expone una analogía designada para ilustrar lo que dijo en 3.23-25 sobre el vivir ‘bajo la ley’ y en 3.26-29 sobre las nuevas relaciones ‘en Cristo’” (Longenecker 1990:162).

Otros rasgos textuales que también confirman la subdivisión entre 3.29 y 4.1 incluyen la cláusula subordinada de tiempo inicial (1b) que presenta la situación que se aplica a lo que sigue, y el cambio de 2ª a 3ª persona. La repetición en el 7 del sustantivo singular κληρονόμος *heredero* (1b) sugiere que 4.1-7 forman una estructura inclusiva (Vaz p. 32).

El siguiente cuadro demuestra el desarrollo general de 3.23-4.7 (véase abajo sobre el desarrollo interno de 4.1-7; véase arriba sobre el desarrollo interno de 3.23-29):

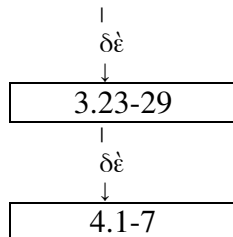

Aunque 4.1-7 se relacionan en primer lugar con 3.23-29, Parunak (1992:227-29) considera que 3.1-4.7 forman una unidad. Ya vimos que 3.29 está indicado como un punto culminante. Esto sugiere que Vaz (p. 32) tenga razón al tratar 4.1-7 como un párrafo de transición entre 3.1-29 y 4.8ss.

El siguiente cuadro demuestra el desarrollo interno de 4.1-7.

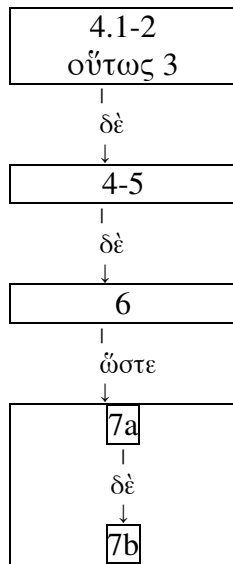

4.1a *Digo además* (Λέγω δέ digo MD). Véanse las observaciones sobre 4.1-7 (arriba).

4.1b *Mientras el heredero es menor de edad* (ἐφ' ὅσον χρόνον ὁ κληρονόμος νήπιός ἐστιν por cuanto tiempo el heredero niño es). La cláusula subordinada de tiempo establece la situación que se aplica al resto de los 1-2.

El sujeto ὁ κληρονόμος *el heredero* llena la posición P1 para indicar el cambio de tema de la 2ª persona.

El complemento νήπιός *menor de edad* llena la posición P2 antes del verbo copulativo ἐστιν *es* para destacamento focal.

4.1c *en nada se diferencia de un esclavo de la familia* (οὐδὲν διαφέρει δούλου nada difiere de esclavo). El complemento negativo οὐδὲν 'nada' llena la posición P2 para destacamento focal.

4.1d *siendo en realidad el dueño de todo* (κύριος πάντων ὢν señor de todos siendo). La cláusula participial pos-nuclear agrega una característica muy importante a la declaración del 1c.

El complemento κύριος πάντων *el dueño de todo* llena la posición P2 antes del participio copulativo ὢν *siendo* para destacamento focal.

4.2a *sino que hay personas que lo cuidan y que se encargan de sus asuntos* (ἀλλὰ ὑπὸ ἐπιτρόπους ἐστὶν καὶ οἰκονόμους sino bajo tutores está y administradores). Véase 1.1b sobre ἀλλὰ *sino* después de una proposición negativa.

El complemento coordinativo y focal ὑπὸ ἐπιτρόπους ... καὶ οἰκονόμους 'tutores ... y administradores' está discontinuo; solamente la primera parte llena la posición P2 (véase 3.16a).

4.2b *hasta el tiempo que su padre haya señalado* (ἄχρι τῆς προθεσμίας τοῦ πατρός hasta el plazo prefijado por el padre). El orden de los componentes es el normal.

4.3a *Lo mismo [pasa con] nosotros* (οὕτως καὶ ἡμεῖς así también nosotros). El demostrativo adverbial οὕτως 'así', junto con la aditiva καὶ 'también', introduce la parte principal de la comparación. Se compara un heredero que es menor de edad (1-2) con nuestro estado *cuando éramos menores de edad* (3b).

El sujeto ἡμεῖς *nosotros* se ubica antes del 3b para indicar el cambio de tema de *el heredero* (1-2).

4.3b *cuando éramos menores de edad* (ὅτε ἦμεν νήπιοι cuando éramos niños). La cláusula subordinada de tiempo establece la situación que se aplica al 3c.

4.3c *estábamos sometidos a los poderes que dominan este mundo* (ὑπὸ τὰ στοιχεῖα τοῦ κόσμου ἡμεθα δεδουλωμένοι·bajo los elementos del mundo estábamos esclavizados). El componente ὑπὸ τὰ στοιχεῖα τοῦ κόσμου ‘bajo los elementos del mundo’ llena la posición P2 para destacamento focal.

4.4a *Pero cuando se cumplió el tiempo* (ὅτε δὲ ἦλθεν τὸ πλήρωμα τοῦ χρόνου cuando MD vino la plenitud del tiempo). El marcador de desarrollo δὲ indica progresión al próximo punto de la argumentación de 4.1-7.

La cláusula subordinada de tiempo indica el cambio de situación a uno que se aplica a los versículos siguientes.

El sujeto τὸ πλήρωμα τοῦ χρόνου ‘la plenitud del tiempo’ sigue al verbo porque es el enfoque de la cláusula.

4.4b *Dios envió a su Hijo* (ἐξαπέστειλεν ὁ θεὸς τὸν υἱὸν αὐτοῦ despachó el Dios al Hijo suyo). El sujeto ὁ θεὸς ‘el Dios’ sigue al verbo porque no llega a ser el centro de atención. (Parece que ‘nosotros’ seamos el centro de atención hasta 4.6.)

4.4c-d *nacido de (una) mujer, sometido a (la) ley* (γενόμενον ἐκ γυναικός, γενόμενον ὑπὸ νόμον nacido de mujer, nacido bajo ley). El orden de los componentes de estas cláusulas participiales cuyo tema es *su Hijo* (4b) es el normal.

4.5a *para rescatar(nos) a los (que estábamos) bajo (esa) ley* (ἵνα τοὺς ὑπὸ νόμον ἐξαγοράσῃ para.que a.los bajo ley redimiese). El orden de los componentes de esta proposición es ambiguo. Parece que el verbo ἐξαγοράσῃ ‘redimiese’ se ubique al final para destacamento focal.

4.5b *para concedernos gozar de los derechos de hijos* (ἵνα τὴν υἰοθεσίαν ἀπολάβωμεν para.que la adopción.de.hijos recibiésemos). El orden de los componentes de esta proposición también es ambiguo. Esta vez, parece que el complemento τὴν υἰοθεσίαν ‘la adopción de hijos’ llene la posición P2 para destacamento focal.

4.6a *Y porque (ya) sois hijos* (Ὅτι δὲ ἐστε υἱοί ya.que MD sois hijos). Una vez más, el marcador de desarrollo δὲ indica progresión al próximo punto de la argumentación de 4.1-7.

4.4-5 tal vez citan un credo confesional utilizado en la iglesia primitiva (Schweizer 1964:375, 382). La conjunción interpretativa ὅτι introduce una aplicación de este credo a los Gálatas. La cláusula “la veo antepuesta aquí como un punto de partida causal que se enlaza con el asunto de ser hijos que se mencionó en la última cláusula del credo anterior” (Vaz p. 60).

4.6b *Dios mandó el Espíritu de su Hijo a nuestros corazones* (ἐξαπέστειλεν ὁ θεὸς τὸ πνεῦμα τοῦ υἱοῦ αὐτοῦ εἰς τὰς καρδίας ἡμῶν despachó el Dios al Espíritu del Hijo suyo a los corazones nuestros). Una vez más, el sujeto ὁ θεὸς ‘el Dios’ sigue al verbo porque no es el centro de atención.

4.6c *clamando: “¡Abbá! ¡Padre!”* (κρᾶζον, Αββα ὁ πατήρ clamando: Abbá el Padre). La cláusula participial pos-nuclear agrega una característica muy importante a la declaración del 6b.

4.7a *Así pues, tú ya no eres esclavo* (ὥστε οὐκέτι εἶ δοῦλος de.modo.que ya.no eres esclavo). La conjunción ὥστε ‘de modo que’ marca el versículo 7 como la conclusión de los versículos anteriores: 4.1-6” (Notas).

El componente negativo οὐκέτι ‘ya no’ llena la posición P2 para destacamento focal.

4.7b *sino hijo* (ἀλλὰ υἱός·sino hijo). Véase 1.1b sobre ἀλλὰ *sino* después de una proposición negativa.

4.7c-d y *si eres hijo / también heredero por medio de Dios* (εἰ δὲ υἱός / καὶ κληρονόμος διὰ θεοῦ si MD hijo / también heredero mediante Dios). El marcador de desarrollo δὲ indica progresión al segundo punto de la conclusión.

Véase 3.29 sobre el uso de una cláusula condicional de forma conexión cola-cabeza (7c) para destacar un punto culminante, lo que se encuentra en el 7d.

4.8-31 o 5.1 “¡Regresen a la libertad!” (Notas)

Después de la exposición teológica de 3.6-4.7, “Pablo se vuelve ahora más emotivo en su argumento” (Notas, compárense 1.6-10 y 3.1-5).

Los rasgos textuales que confirman la división entre 4.7 y 8 incluyen la estructura inclusiva que termina en el 7, el cambio de tiempo indicado por el adverbio inicial τότε ‘en otro tiempo’ y el cambio de persona de 2ª singular a 2ª plural.

4.8 *Pero* (Ἀλλὰ). Esta conjunción adversativa “destaca el contraste entre su estado descrito en vv 6-7 y el descrito ahora en v 8” (Longenecker 1990:179). “¡Aunque ustedes son herederos designados por Dios, todavía vuelvan a esos στοιχεῖα contemptibles!” (Vaz p. 61).

4.8a *antes, cuando (ustedes) no conocían a Dios* (τότε μὲν οὐκ εἰδότες θεὸν en.otro.tiempo de.un.lado no conociendo a.Dios). El adverbio inicial τότε ‘en otro tiempo’ indica un cambio de tiempo que se aplica al 8b.

La partícula μὲν ‘de un lado’ crea la expectativa de que esta oración la siga una correspondiente (‘de otro lado’) introducida por el marcador de desarrollo δὲ (véase el 9). Frecuentemente, la oración introducida por μὲν llega a ser un fondo contrastivo para la oración principal que la sigue.

La cláusula participial ante-nuclear mete esta proposición al fondo en relación con la afirmación del 8b (Levinsohn 2000:183s).

La ausencia del artículo con en complemento θεὸν *Dios* le da prominencia.

4.8b *eran esclavos de seres que en realidad no son dioses* (ἐδουλεύσατε τοῖς φύσει μὴ οὐσιν θεοῖς·servisteis a.los.que por.naturaleza no son dioses). El orden de los componentes es el normal.

4.9a-b *Pero ahora que (ustedes) han conocido a Dios, o mejor dicho, ahora que Dios los ha conocido* (νῦν δὲ γνόντες θεόν, μᾶλλον δὲ γνωσθέντες ὑπὸ θεοῦ, ahora MD conociendo a.Dios, mas.bien MD conocidos por Dios). El marcador de desarrollo δὲ introduce el punto principal de las oraciones enlazadas por μὲν ... δὲ (‘de un lado ... de otro lado’).

El adverbio inicial νῦν *ahora* indica un cambio de tiempo del *antes* del 8.

Las cláusulas participiales ante-nucleares meten estas proposiciones al fondo en relación con la pregunta retórica del 9c.

El marcador de desarrollo δὲ en el 9b indica que esta segunda cláusula participial presenta un fondo más pertinente.

4.9c *¿cómo es posible que vuelvan a someterse a esos débiles y pobres poderes* (πῶς ἐπιστρέφετε πάλιν ἐπὶ τὰ ἀσθενῆ καὶ πτωχὰ στοιχεῖα cómo os.volvéis de.nuevo a los débiles y pobres elementos). Se supone que los Gálatas ya comenzaron a someterse de nuevo *a esos débiles y pobres poderes*. Con la palabra interrogativa que inicia la pregunta (πῶς cómo), San Pablo comunica sorpresa e incredulidad semejante a la expresada en 3.1-4.

4.9d y *a hacerse sus esclavos?* (οἷς πάλιν ἄνωθεν δουλεύειν θέλετε a.los.que otra.vez de.nuevo servir queréis). La cláusula relativa NO es restrictiva. Más bien, describe “una consecuencia inevitable de sus acciones” (Cole 1989:164) si se someten *a esos débiles y pobres poderes*.

4.10 (*Ustedes*) *celebran ciertos días, meses, fechas y años...* (ἡμέρας παρατηρεῖσθε καὶ μῆνας καὶ καιροὺς καὶ ἐνιαυτούς días observais y meses y estaciones y años). Estas celebraciones son “un ejemplo de cómo los gálatas se hacen esclavos de nuevo” (UBS). La ausencia de una conjunción corresponde con esta relación genérica – específica (SSA p. 123).

El complemento coordinativo y focal ἡμέρας ... καὶ μῆνας καὶ καιροὺς καὶ ἐνιαυτούς ‘días ... y meses y estaciones y años’ está discontinuo; solamente la primera parte llena la posición P2 (véase 3.16a).

4.11 *¡Mucho me temo [que] mi trabajo entre ustedes no haya servido de nada!* (φοβοῦμαι ὑμᾶς / μή πως εἰκῆ κεκοπίακα εἰς ὑμᾶς temo.por vosotros / no de.algún.modo en.vano he.trabajado por vosotros). Este versículo se ve “como un comentario evaluativo” (Vaz p. 61) sobre el 10. Es normal introducir una evaluación de esta índole sin conjunción alguna.

El componente adverbial πως εἰκῆ ‘de algún modo en vano’ llena la posición P2 para destacamento focal.

4.12a *Sean como yo* (Γίνεσθε ὡς ἐγὼ Hacedos como yo). La SSA (p. 123) considera que 4.8-11 dan el razón por esta exhortación. Puede ser que la ausencia de una conjunción aquí refleja el estado emocional de San Pablo (véase la ausencia de conjunciones a lo largo de 3.1-4).

El aspecto del imperativo es imperfectivo. Es decir, San Pablo quiere que los gálatas se hagan y queden como él.

4.12b *porque yo [me he vuelto] como ustedes, hermanos* (ὅτι καὶ γὰρ ὡς ὑμεῖς, ἀδελφοί ya.que también.yo como vosotros, hermanos). La conjunción ὅτι indica que lo que sigue se relaciona estrechamente con e interpreta lo anterior; o sea, la exhortación del 12a.

El sujeto καὶ γὰρ ‘también yo’ llena la posición P1 para indicar el cambio de tema de ‘ustedes’ (12a).

La posición final del vocativo ἀδελφοί *hermanos* sugiere una subdivisión **después** del 12c (Vaz p. 62, SSA p. 123, Notas).

4.12c *les ruego* (δέομαι ὑμῶν pido os). La posición final de este verbo de orientación da prominencia a la exhortación anterior (12a).

4.12d-16. La SSA (p. 120) y las Notas reconocen una subdivisión aquí. Los rasgos textuales que la confirman incluyen el vocativo final en el 12b, la posición final del verbo de orientación (12c), la ausencia de una conjunción y el cambio de tiempo y modo del imperativo al declarativo pasado. Sin embargo, la ausencia de una conjunción se debe tal vez al estado de emoción de San Pablo, y la ausencia de un sujeto explícito sugiere una subdivisión muy insignificativa.

Con la conjunción οὖν *pues* en 4.15 se reanuda y se avanza el tema que se desarrollaba en 4.8-12c; es decir, la preocupación de San Pablo en cuanto a la situación actual de los gálatas.

El siguiente cuadro demuestra el desarrollo de 4.8-16.

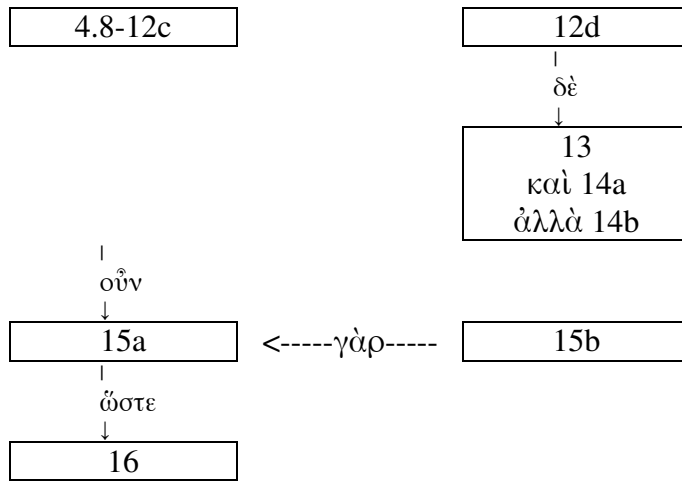

4.12d *No me causaron ningún daño* (οὐδέν με ἠδικήσατε·nada me agraviasteis). El complemento negativo οὐδέν ‘nada’ llena la posición P2 para destacamento focal. Este destacamento lo aumenta la presencia del pronombre με *me* inmediatamente después.

4.13 *Más bien, ya saben que, cuando primero les prediqué el evangelio, lo hice debido a una enfermedad que sufría* (οἴδατε δὲ ὅτι δι’ ἀσθένειαν τῆς σαρκὸς εὐηγγελισάμην ὑμῖν τὸ πρότερον sabéis MD que a.causa.de debilidad de.la carne prediqué-os la primera.vez). El marcador de desarrollo δὲ indica progresión al punto principal del aparte de 4.12d-14.

El verbo de orientación οἴδατε *ya saben* da prominencia al complemento siguiente, que comienza con la conjunción interpretativa ὅτι *que*.

El componente δι’ ἀσθένειαν τῆς σαρκὸς ‘a causa de (una) debilidad de la carne’ llena la posición P2 para destacamento focal.

4.14a-b *Y esa enfermedad fue una prueba para ustedes, que no me despreciaron ni me rechazaron a causa de ella* (καὶ τὸν πειρασμὸν ὑμῶν ἐν τῇ σαρκί μου οὐκ ἐξουθενήσατε οὐδὲ ἐξεπτύσατε y la prueba vuestra en la carne mía no despreciasteis ni desdeñasteis). La conjunción καὶ y asocia el 14 con el 13. Es decir, el punto principal del aparte comprende los 13-14.

El complemento τὸν πειρασμὸν ὑμῶν ἐν τῇ σαρκί μου ‘la prueba vuestra en la carne mía’ llena la posición P1 para indicar que es el tema de esta oración. El efecto es algo como: ‘Esa debilidad que fue una prueba para ustedes, no **la** despreciaron ni **la** rechazaron...’.

4.14c *sino que me recibieron como a un ángel de Dios, como a Cristo Jesús* (ἀλλὰ ὡς ἄγγελον θεοῦ ἐδέξασθέ με, ὡς Χριστὸν Ἰησοῦν sino como a.ángel de.Dios acogisteis-me, como a.Cristo Jesús). Véase 1.1b sobre ἀλλὰ *sino* después de una proposición negativa.

El componente comparativo ὡς ἄγγελον θεοῦ *como a un ángel de Dios* llena la posición P2 para destacar lo sorprendente de la manera en que *me recibieron*.

La oración termina con otro componente comparativo, ὡς Χριστὸν Ἰησοῦν *como a Cristo Jesús*, en relación apositiva con el primero.

4.15a *¿Qué, pues, [pasó con] todo ese entusiasmo?* (ποῦ οὖν ὁ μακαρισμὸς ὑμῶν; ¿dónde pues la felicidad vuestra?). La conjunción οὖν *pues* indica que se reanuda y se avanza el tema que se desarrollaba en 4.8-12c. “La palabra trae a los lectores de vuelta al presente” (Notas).

4.15b *Porque puedo decir en favor de ustedes* (μαρτυρῶ γὰρ ὑμῖν testifico porque os). Lo que sigue γὰρ refuerza la afirmación del 14c acerca del gran entusiasmo que habían mostrado.

El verbo de orientación μαρτυρῶ ‘testifico’ da prominencia al complemento siguiente, que comienza con la conjunción interpretativa ὅτι *que*.

4.15c *que, de haberles sido posible* (ὅτι εἰ δυνατόν *que, si posible*). Una cláusula subordinada de condición que establece la situación que se aplica a las proposiciones siguientes (15d-e).

4.15d *hasta se habrían sacado los ojos* (τοὺς ὀφθαλμοὺς ὑμῶν ἐξορύξαντες *los ojos vuestros sacando*). Una cláusula participial ante-nuclear, que mete esta proposición al fondo en relación con la siguiente (15e).

El orden de las palabras es ambiguo. Parece que el verbo (ἐξορύξαντες *sacando*) se ubique al final para destacar lo sorprendente de esa acción.

4.15e *y me los habrían dado* (ἐδώκατέ μοι *habríaís.dado-me*).

4.16a *¿Me he hecho, pues, su enemigo* (ὥστε ἐχθρὸς ὑμῶν γέγονα *de.modo.que enemigo vuestro me.he.hecho*). La conjunción ὥστε ‘de modo que’ introduce la conclusión de esta subdivisión.

El complemento focal ἐχθρὸς ὑμῶν *su enemigo* llena la posición P2 para destacar el contraste con su actitud anterior.

4.16b *por decirles la verdad?* (ἀληθεύων ὑμῖν; *diciendo.la.verdad-os*). La cláusula participial pos-nuclear agrega una característica muy importante a la proposición anterior (16a).

4.17-20. Encontramos aquí un cambio muy súbito de tema; “De repente Pablo ataca a sus adversarios” (Vaz p. 63). Lo sorprendente es la ausencia no sólo de una conjunción, sino también de una referencia explícita al nuevo sujeto. Esto se debe, tal vez, al estado emocional de San Pablo (compárense 3.1-5 y 4.12).

El siguiente cuadro demuestra el desarrollo de 4.17-20.

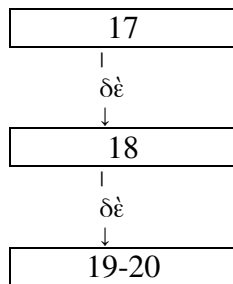

4.17a (*Esa gente*) *tiene mucho interés en ustedes, (pero) no para (su) bien* (ζηλοῦσιν ὑμᾶς οὐ καλῶς *tienen.celo.por vosotros no bien*). La posición pos-verbal de la partícula negativa destaca la naturaleza maligna del celo de los falsos maestros.

4.17b *sino lo que quieren es apartarlos de nosotros* (ἀλλὰ ἐκκλεῖσαι ὑμᾶς θέλουσιν *sino alejar-os quieren*). Véase 1.1b sobre ἀλλὰ *sino* después de una proposición negativa.

El complemento focal, que es la cláusula infinitiva ἐκκλεῖσαι ὑμᾶς ‘alejar-os’, llena la posición P2 para destacar el contraste con su propósito esperado (su bien).

4.17c *para que (ustedes) se interesen por ellos* (ἵνα αὐτοὺς ζηλοῦτε *para.que ellos tengáis.celo.por*). El complemento focal αὐτοὺς ‘ellos’ llena la posición P2 para destacar el contraste con ‘vosotros’ (17a).

4.18a *En cambio, es bueno mostrar interés por lo bueno siempre* (καλὸν δὲ ζηλοῦσθαι ἐν καλῷ πάντοτε *bueno MD tener.celo en bueno siempre*). El marcador de desarrollo δέ (aquí traducido *En cambio*) indica progresión al próximo punto de la subdivisión y comprende “un cambio otra vez a los lectores gálatas como el centro de interés” (Vaz p. 64).

La proposición termina con el componente focal el más importante, πάντοτε *siempre*, que se refuerza en el 18b por una proposición negativa.

4.18b *y no solamente cuando estoy entre ustedes* (καὶ μὴ μόνον ἐν τῷ παρεῖναι με πρὸς ὑμᾶς y no sólo en el estar presente yo con vosotros). La conjunción καὶ y asocia las proposiciones positiva y negativa.⁶⁰

4.19 *Hijos míos, por quienes vuelvo a sufrir dolores de parto hasta que Cristo se forme en ustedes* (τέκνα μου, οὐς πάλιν ὠδίνω μέχρις οὗ μορφωθῆ Χριστὸς ἐν ὑμῖν hijos míos, por los que de nuevo siento dolores de parto hasta que sea formado Cristo en vosotros). Este versículo es un vocativo largo cuyo efecto es dar prominencia al resto de la oración; o sea, el 20.

4.20a *¡ojalá estuviera yo entre ustedes ahora mismo* (ἤθελον δὲ παρεῖναι πρὸς ὑμᾶς ἄρτι quería MD estar presente con vosotros ahora). El marcador de desarrollo δέ indica progresión al último punto de la subdivisión (nótese la repetición del 18b de παρεῖναι πρὸς ὑμᾶς ‘estar presente con vosotros’).

4.20b *para hablarles de otra manera* (καὶ ἀλλάξαι τὴν φωνήν μου y cambiar la voz mía). El orden de los componentes es el normal.

4.20c *pues no sé qué pensar de ustedes!* (ὅτι ἀποροῦμαι ἐν ὑμῖν ya que estoy perplejo en vosotros). La conjunción ὅτι indica que lo que sigue se relaciona estrechamente con e interpreta lo anterior de la oración, o sea, el 20a-b (SSA p. 127).

4.21-4.31 o 5.1. Ahora San Pablo vuelve al tema de “no estar bajo ley y enfoca de nuevo a Abraham” (SSA p. 135). Los rasgos textuales que confirman la subdivisión entre 4.20 y 21 incluyen la ausencia de una conjunción, la cláusula de orientación Λέγετέ μοι *Díganme* y el vocativo οἱ ὑπὸ νόμον θέλοντες εἶναι *los que quieren someterse a la ley*, que se refiere a un concepto (ὑπὸ νόμον ‘bajo ley’) que no apareció en el contexto inmediato sino en una sección más temprana (en el 4.5).

El siguiente cuadro demuestra el desarrollo general de 4.21-4.31 (véase abajo sobre el desarrollo interno de 4.22-27).

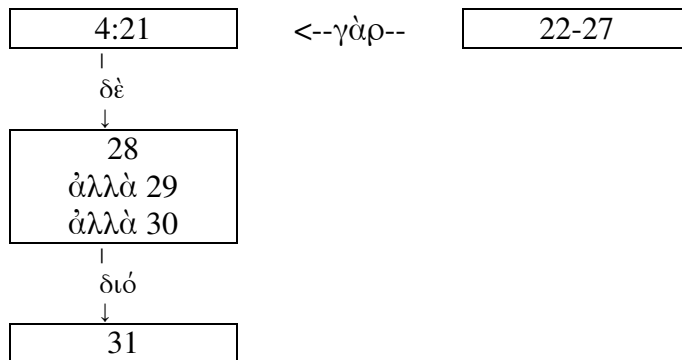

4.21a *Díganme, los que quieren someterse a la ley*: (Λέγετέ μοι, οἱ ὑπὸ νόμον θέλοντες εἶναι Decid-me, los bajo ley queriendo estar). La combinación de la cláusula de orientación y el vocativo no-inicial da prominencia a lo que sigue.

4.21b *¿Acaso no han escuchado lo que la ley dice?* (τὸν νόμον οὐκ ἀκούετε; ¿la ley no oís?) El verbo se ubica al final para destacamento focal.

⁶⁰ Cuando el orden de las proposiciones en el texto griego o español es: positiva καί/y negativa, muchos idiomas de tipo CV prefieren el orden: negativa – positiva (véase la sección 4.1).

4.22a *Pues está escrito* (γέγραπται γὰρ ha.sido.escrito porque). Lo que sigue γὰρ refuerza el 21b. En este caso, “[l]a pregunta anterior fue una reprensión y los lectores se preguntarán qué quiso decir Pablo, así que aquí damos la explicación” (Notas). “Considero que la γὰρ de 4.22 comprende toda la alegoría de 4.22-27, ya que Pablo pretende justificar de las escrituras la naturaleza esclavizante de la ley” (Vaz p. 64).⁶¹

El siguiente cuadro demuestra el desarrollo interno de 4.22-27.

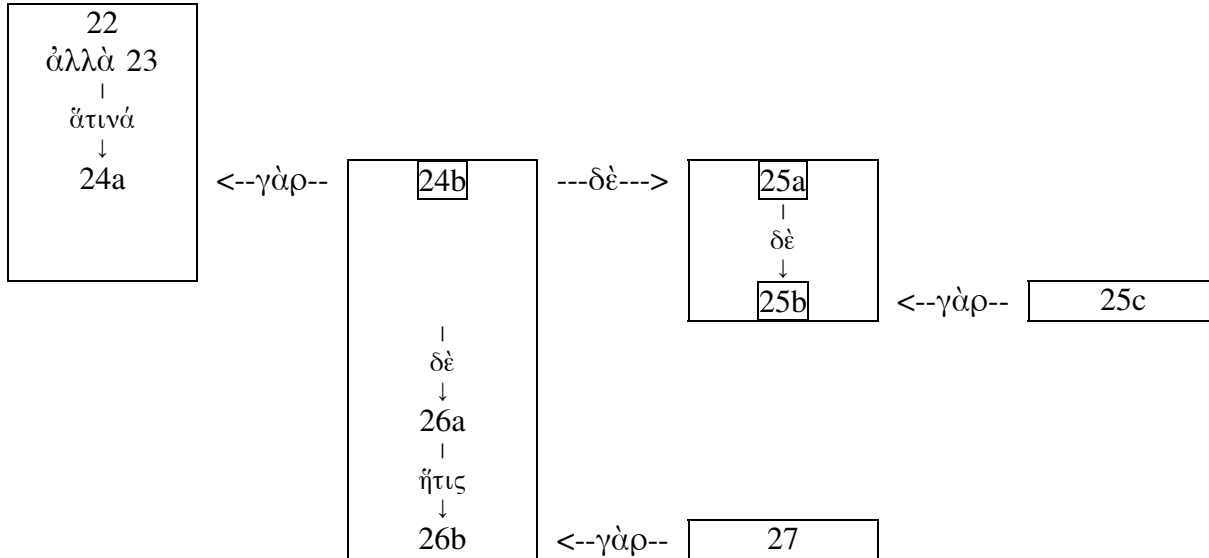

4.22b-c *que Abraham tuvo dos hijos: uno de una esclava, y uno de [su propia esposa, que era] libre* (ὅτι Ἀβραὰμ δύο υἱοὺς ἔσχευ, ἓνα ἐκ τῆς παιδίσκης / καὶ ἓνα ἐκ τῆς ἐλευθέρως que Abraham dos hijos tuvo, uno de la criada / y uno de la libre). La presencia de la conjunción ὅτι *que* (que muchas veces está ausente después del verbo para escribir, véase 4.27) indica que lo que sigue interprete y se relacione estrechamente con lo anterior; o sea, el 22.

El sujeto Ἀβραὰμ *Abraham* llena la posición P1 para indicar el cambio de tema.

El complemento δύο υἱοὺς *dos hijos* llena la posición P2 para destacamento focal, ya que se amplifica después del verbo.

4.23a *Pero el [hijo] de la esclava nació de modo puramente humano* (ἀλλ' ὁ [μὲν] ἐκ τῆς παιδίσκης κατὰ σάρκα γεγέννηται pero el [de.un.lado] de la criada según carne ha.nacido). La conjunción ἀλλὰ *pero* indica una relación adversativa: “aunque ambos niños eran hijos de Abraham, hubo una diferencia grande entre los dos” (Vaz p. 64).

El sujeto ὁ ἐκ τῆς παιδίσκης *el de la esclava* llena la posición P1 para indicar el cambio de tema.

Véase el 4.8a sobre la expectativa asociada con la partícula μὲν ‘de un lado’.

El componente focal κατὰ σάρκα ‘según carne’ llena la posición P2 para anticipar el contraste con el componente correspondiente δι’ [τῆς] ἐπαγγελίας ‘mediante [la] promesa’ (23b).

4.23b *mas el [hijo] de la libre nació para que se cumpliera lo que Dios había prometido* (ὁ δὲ ἐκ τῆς ἐλευθέρως δι’ [τῆς] ἐπαγγελίας el MD de la libre mediante [la] promesa). El marcador de desarrollo δὲ introduce el punto principal de las oraciones enlazadas por μὲν ... δὲ (‘de un lado ... de otro lado’).

El sujeto ὁ ἐκ τῆς ἐλευθέρως *el de la libre* llena la posición P1 para indicar otro cambio de tema.

⁶¹ Según la SSA (p. 137), le material introducido por γὰρ en 4.22 extiende hasta el 28.

4.24a *Esto tiene un sentido simbólico* (ἅπινά ἐστιν ἀλληγορούμενα• las.cuales.cosas son dichas en alegoría). El pronombre relativo ἅπινά ‘las cuales cosas’ introduce el próximo punto de la argumentación. El efecto de utilizar esa construcción es tratar la información de los 22-23 “como el **fondo** para la información de la cláusula relativa” (Levinsohn 2008a §10.3.4).

4.24b *porque las dos mujeres representan dos alianzas* (αὐται γάρ εἰσιν δύο διαθήκαι éstas porque son dos pactos). La conjunción γάρ *porque* introduce la justificación para la afirmación del 24a (Vaz p. 64).

El sujeto pronominal αὐται ‘éstas’ llena la posición P1 para indicar otro cambio de tema (véase 2.10b nota sobre el uso en griego del demostrativo de proximidad para indicar que los referentes son el centro de atención temporal).

4.24c *Una procede del monte Sinaí* (μία μὲν ἀπὸ ὄρους Σινᾶ uno de.un.lado de monte Sinaí). No es normal usar una conjunción cuando la relación entre dos proposiciones es genérica – específica.

El sujeto μία *una* llena la posición P1 para indicar otro cambio de tema.

Véase el 4.8a sobre la expectativa asociada con la partícula μὲν ‘de un lado’. La oración correspondiente (introducida por el marcador de desarrollo δὲ) se encuentra en el 26, no el 25.

4.24d *teniendo hijos que nacen para ser esclavos* (εἰς δουλείαν γεννώσα para esclavitud dando.a.luz). La cláusula participial pos-nuclear agrega una característica muy importante a la afirmación del 24c.

El componente focal εἰς δουλείαν ‘para esclavitud’ llena la posición P2 para anticipar el contraste con ser libres (26a).

4.24e *ésta es Agar* (ἥτις ἐστὶν Ἀγάρ la.cual es Agar). Una cláusula relativa NO restrictiva en el griego, que probablemente se traduce por una oración independiente.

4.25a *Pues Agar representa el monte Sinaí, en Arabia* (τὸ δὲ Ἀγὰρ Σινᾶ ὄρος ἐστὶν ἐν τῇ Ἀραβίᾳ• el MD Agar monte Sinaí es en el Arabia). El marcador de desarrollo δέ (SBU) introduce un aparte o “comentario parentético” (Vaz p. 65).

El sujeto τὸ Ἀγὰρ ‘el Agar’ llena la posición P1 para indicar otro cambio de tema.

El complemento Σινᾶ ὄρος ‘monte Sinaí’ llena la posición P2 antes del verbo copulativo ἐστὶν *es* para destacamento focal.

4.25b *que corresponde a la actual Jerusalén* (συστοιχεῖ δὲ τῇ νῦν Ἱερουσαλήμ corresponde MD a.la actual Jerusalén). El marcador de desarrollo δέ introduce el punto el más pertinente del aparte del 25.

4.25c *ya que (esta ciudad) está sometida a esclavitud junto con sus hijos* (δουλεύει γὰρ μετὰ τῶν τέκνων αὐτῆς está.en.esclavitud porque con los hijos suyos). Lo que sigue γὰρ ‘porque’ refuerza el 25b; “explica la manera en que Agar y Jerusalén se comparan” (Notas).

4.26a *Pero la Jerusalén celestial es libre* (ἡ δὲ ἄνω Ἱερουσαλήμ ἐλευθέρα ἐστὶν la MD de.arriba Jerusalén libre es). El marcador de desarrollo δὲ introduce el punto principal de las oraciones enlazadas por μὲν ... δὲ (véase el 24c).

El sujeto ἡ ἄνω Ἱερουσαλήμ *la Jerusalén celestial* llena la posición P1 para indicar otro cambio de tema.

El complemento focal ἐλευθέρα *libre* llena la posición P2 antes del verbo copulativo ἐστὶν *es* para destacar el contraste con δουλεύει *está sometida a esclavitud* (25c).

4.26b *y ésa es nuestra madre* (ἥτις ἐστὶν μήτηρ ἡμῶν.la.cual es madre nuestra). Como en el 24, el efecto de utilizar el pronombre relativo ἥτις ‘la cual’ es tratar la información del 26a como el **fondo** para el 26b.

4.27a *Porque la Escritura dice:* (γέγραπται γάρ ha.sido.escrito porque). Lo que sigue γάρ ‘porque’ refuerza el 26b; “introduce la justificación bíblica por la afirmación antecedente que ‘la Jerusalén de arriba’ es ‘nuestra madre’” (Vaz p. 66).

4.27b “*Alégrate, mujer estéril, tú que no tienes hijos* (Εὐφράνθητι, στεῖρα ἢ οὐ τίκτουσα Alégrate, estéril, la no dando.a.luz). El aspecto del imperativo es perfectivo. En este caso, quiere decir que la mujer estéril debe alegrarse cuando recibe las noticias buenas del 27d.

4.27c *grita de alegría, tú que no conoces los dolores de parto* (ὀήξον καὶ βόησον, ἢ οὐκ ὠδίνουσα• prorrumpe.en.júbilo y da.voces, la no teniendo.dolores.de.parto). Una vez más, el aspecto de los imperativos es perfectivo (véase el 27b).

4.27d *Porque la mujer que fue abandonada tendrá más hijos que la mujer que tiene esposo*” (ὅτι πολλά τὰ τέκνα τῆς ἐρήμου μᾶλλον ἢ τῆς ἐχούσης τὸν ἄνδρα ya.que muchos los hijos de.la yerma más que de.la teniendo el marido). La conjunción interpretativa ὅτι ‘ya que’ introduce la razón por la que debe alegrarse y dar voces de júbilo (27b-c).

El complemento focal πολλά ‘muchos’ llena la posición P2 para destacar la cantidad de hijos que tiene la mujer abandonada.

4.28 *Ustedes, hermanos, son como Isaac: (los) hijos que Dios había prometido* (ὕμεῖς δέ, ἀδελφοί, κατὰ Ἰσαὰκ ἐπαγγελίας τέκνα ἐστέ vosotros MD, hermanos, conforme.a Isaac de.promesa hijos sois). El marcador de desarrollo δέ indica progresión al próximo punto de la argumentación; o sea, “la aplicación específica de la alegoría a la situación presente” (Vaz p. 66).

El sujeto pronominal ὕμεῖς *Ustedes* llena la posición P1 para indicar el cambio de tema. Junto con el vocativo no inicial, da prominencia al comentario acerca de este sujeto temático.⁶²

El complemento focal κατὰ Ἰσαὰκ ἐπαγγελίας τέκνα ‘conforme a Isaac de promesa hijos’ llena la posición P2 para destacar cuál de los dos hijos son *Ustedes*. El orden de las palabras del complemento da prominencia a κατὰ Ἰσαὰκ ἐπαγγελίας ‘conforme a Isaac de promesa’.

4.29a *Pero así como en aquel tiempo el hijo que nació de modo puramente humano perseguía al hijo que nació por obra del Espíritu* (ἀλλ’ ὡσπερ τότε ὁ κατὰ σάρκα γεννηθεὶς / ἐδίωκεν τὸν κατὰ πνεῦμα pero, así.como entonces el según carne nacido / perseguía al según Espíritu). La conjunción ἀλλὰ *pero* indica una relación adversativa. “Aunque ustedes son hijos de la promesa, todavía sufren persecución (y debe esperarla, porque Isaac también sufrió a manos de Ismael)” (Vaz p. 66).

Esta cláusula subordinada inicia la oración para establecer el punto de comparación para la declaración principal (29b).

El adverbio temporal τότε se ubica al inicio para indicar el cambio a *aquel tiempo*.

El sujeto ὁ κατὰ σάρκα γεννηθεὶς ‘el según carne nacido’ llena la posición P1 para indicar el cambio de tema de *Ustedes* (28).

4.29b *así sucede también ahora* (οὕτως καὶ νῦν así también ahora). El demostrativo adverbial οὕτως ‘así’, junto con la aditiva καὶ ‘también’, introduce la parte principal de la comparación.

4.30a *Pero ¿qué dice la Escritura?* (ἀλλὰ τί λέγει ἡ γραφή; pero ¿qué dice la Escritura?). Una vez más, la conjunción ἀλλὰ *pero* indica una relación adversativa. “Aunque de veras sufren persecuciones (de los del partido judaizante), no tienen que ceder a la presión; simplemente actúan según las escrituras” (Vaz p. 66).⁶³

El sujeto ἡ γραφή *la Escritura* sigue al verbo porque la proposición es de identificación (véase 3.21d).

⁶² “La palabra *ustedes* es la primera en la oración, lo que le da énfasis” (Notas).

⁶³ Aunque las Notas al Traductor afirman que “Esta pregunta retórica presenta un tema nuevo”, el tema principal de la subdivisión continúa hasta 5.1.

4.30b “Echa fuera a la esclava y a su hijo” (Ἐκβαλε τὴν αἰδίσκην καὶ τὸν υἱὸν αὐτῆς • Expulsa a.la criada y al hijo suyo). El aspecto de los imperativos es perfectivo (véase el 27b).

4.30c *porque el hijo de la esclava no puede compartir la herencia con el hijo de la libre*” (οὐ γὰρ μὴ κληρονομήσει ὁ υἱὸς τῆς παιδίσκης μετὰ τοῦ υἱοῦ τῆς ἐλευθέρως no porque no heredará el hijo de.la criada con el hijo de.la libre). Lo que sigue γὰρ ‘porque’ refuerza el 30b.

La combinación de las dos partículas οὐ μὴ se traduce ‘de ningún modo’.

El sujeto ὁ υἱὸς τῆς παιδίσκης *el hijo de la esclava* sigue al verbo, ya que el centro de atención en la citación bíblica es el sujeto del 30b (*Sara*).

4.31a *De manera, hermanos, que no somos hijos de la esclava* (διό, ἀδελφοί, οὐκ ἐσμὲν παιδίσκης τέκνα por.lo.cual, hermanos, no somos de.criada hijos). La conjunción διό típicamente introduce una tesis que se infiere del contexto. “Pablo lleva ahora el ejemplo de Sara y Agar a una conclusión con una expresión que indica el resumen de su punto principal” (Notas). Según la SSA (p. 148), el 30 se relaciona no sólo con los 22-30, sino también con el 21. Sin embargo, se nota también la repetición de mucha información del v. 28, la que sugiere que los 28-31 forman una estructura inclusiva.

La posición no inicial del vocativo ἀδελφοί *hermanos* da prominencia al resto del 31.

Dentro del complemento, el posesivo παιδίσκης *de la esclava* está antepuesto para anticipar el contraste con *de la libre* (31b).

4.31b *sino de la libre* (ἀλλὰ τῆς ἐλευθέρως sino de.la libre). Véase 1.1b sobre ἀλλὰ *sino* después de una proposición negativa.

5.1. No hay acuerdo entre los comentaristas si 5.1 se relaciona con 4.7-31 o con 5.2ss. Una complicación es la ausencia de una conjunción al comienzo tanto de 5.1 como de 5.2.

“En la mayoría de las traducciones este versículo abarca un párrafo aparte. Como mencioné en la introducción de la unidad 4.8-5.1, considero a este versículo como parte del texto anterior. Sin embargo, no cierra la unidad inmediatamente anterior (4.21-31), sino que cierra una unidad mayor que es 4.8-5.1.” (Notas)

Además, Vaz observa (p. 34), “5.1 también reitera las palabras ἐλευθερία ‘libertad’ y δουλεία ‘esclavitud’, que forman el par opuesto de esta sección. Después de este versículo la esclavitud no se vuelve a mencionar.”

5.1a *Cristo nos dio libertad para que seamos libres* (τῇ ἐλευθερίᾳ ἡμᾶς Χριστὸς ἠλευθέρωσεν para.la libertad nos Cristo hizo.libres). El orden de los componentes sugiere que esta oración es “de identificación” (Lambrecht 1994:122). Tales oraciones en griego comúnmente comienzan con el enfoque y terminan con el verbo (véase 2.16d). En este caso, se entiende que *Cristo nos dio libertad para* algo y se enfoca el para qué: τῇ ἐλευθερίᾳ ‘para la libertad’: ‘Es para que seamos libres que Cristo nos dio libertad’.

5.1b *Manténganse firmes, pues* (στήκετε οὖν estad.firmes pues). Con la conjunción οὖν ‘pues’ se reanuda y avanza el tema que se desarrolla desde por lo menos 2.14. “En 5.1 Pablo resume y aplica, en lenguaje no alegórico, la lección de la alegoría anterior y en efecto de toda su argumentación precedente desde 2.14” (Bruce 1982:226).

El aspecto de los dos imperativos (1b-c) es imperfectivo. Esto quiere decir que deben obedecerse a todo momento.

5.1c *y no se sometan otra vez al yugo de la esclavitud* (καὶ μὴ πάλιν ζυγῷ δουλείας ἐνέχεσθε y no de.nuevo a.yugo de.esclavitud os.sujetéis). La conjunción καὶ asocia las exhortaciones positiva y negativa (véase también 4.18). El orden tal vez sugiere que la negativa sea la más pertinente.

El componente focal ζυγῶ δουλείας *al yugo de la esclavitud* llena la posición P2 para destacar el contraste con ‘la libertad’ (1a).

5.2-6. En esta subdivisión, San Pablo “trata de persuadirlos advirtiéndoles que si ceden a la presión de los judíos legalistas y se dejan circuncidar, habrán rechazado la gracia y la libertad en la que Dios los había llamado a vivir” (Notas). Es probable que “Pablo igualó esta práctica que sus lectores adoptaban con un estado de esclavitud” (Vaz p. 33; véase 5.1b). Esta sugerencia la confirma la presencia de la conjunción ὅτι *que* (2b), ya que indica que lo que sigue se relaciona estrechamente con e interpreta algo en el contexto.

Los rasgos textuales que confirman la subdivisión entre 5.1 y 2 incluyen la ausencia de una conjunción,⁶⁴ la referencia aparentemente redundante a San Pablo (ἐγὼ Παῦλος *Yo, Pablo*), la cláusula de orientación λέγω ὑμῖν *les digo*, y la cláusula condicional ἐὰν περιτέμνησθε *si ustedes se circunciden* (2b) que establece la situación específica para los 2c-4.

El siguiente cuadro demuestra el desarrollo de 5.2-6.

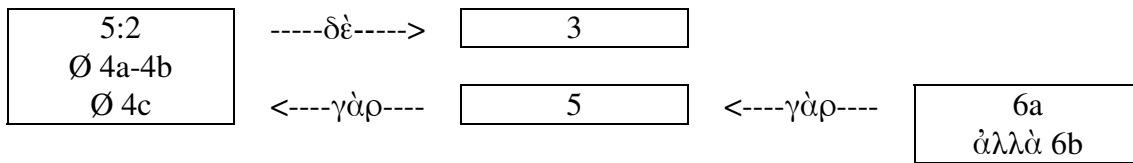

5.2a *Escúchenme. Yo, Pablo, les digo* (Ἴδε ἐγὼ Παῦλος λέγω ὑμῖν *Mira yo Pablo digo-os*). Ἴδε *Escúchenme* “es una manera de enfatizar lo que se va a decir” (Notas). Específicamente, da prominencia al componente que lo sigue inmediatamente; o sea, al sujeto ἐγὼ Παῦλος *Yo, Pablo*. “Cuando Pablo menciona su nombre aquí, quiere recordarles lo que dijo en los capítulos 1 y 2 sobre su llamamiento y autoridad como apóstol. Sus palabras son importantes debido a ese llamamiento y posición recibida de Jesucristo.” (Notas)

La cláusula de orientación λέγω ὑμῖν *les digo* aumenta la prominencia que se da a sus palabras.

5.2b *que, si ustedes se circunciden* (ὅτι ἐὰν περιτέμνησθε *que si os.circuncidáis*). Véase arriba.

5.2c *Cristo no les servirá de nada* (Χριστὸς ὑμᾶς οὐδὲν ὠφελήσει *Cristo os nada aprovechará*). El sujeto Χριστὸς *Cristo* llena la posición P1 para indicar el cambio de tema.

El verbo negativo οὐδὲν ὠφελήσει ‘nada aprovechará’, que es el enfoque, se ubica al final para enfatizarlo.

5.3a *Quiero repetirle a cualquier hombre que se circuncida* (μαρτύρομαι δὲ πάλιν παντὶ ἀνθρώπῳ περιτεμνομένῳ *testifico MD de.nuevo a.todo hombre circuncidándose*). El marcador de desarrollo δὲ indica progresión al próximo punto de la argumentación. El versículo NO “repite con palabras un poco diferentes lo que ya había dicho en el versículo anterior” (Notas). Más bien, “parece que 5.3 es una nueva exposición, utilizando distintas palabras, de la afirmación que se había hecho en 3.10, cuya idea central era: La circuncisión viene como una parte de un conjunto; si se acepta una parte, esto quiere decir que se acepta todo el conjunto” (Vaz p. 67).

Vaz (loc. cit.) considera que 5.3 es parentético, “probablemente subrayando el punto que la obligación de cumplir toda la ley es detrimental y no beneficiosa, y contrastando ὀφειλέτης en el sentido de ‘deudor’ con ὠφελήσει [‘aprovechará’] en 5.2 que suena casi igual”.

5.3b *que está obligado* (ὅτι ὀφειλέτης ἐστὶν *que deudor es*). El complemento ὀφειλέτης ‘deudor’ llena la posición P2 antes del verbo copulativo ἐστὶν ‘es’ para destacamento focal.

⁶⁴ No obstante, no se utiliza una conjunción cuando la relación entre dos entidades es genérica – específica.

5.3c *a cumplir toda la ley* (ὅλον τὸν νόμον ποιῆσαι toda la ley a.hacer). El complemento ὅλον τὸν νόμον *toda la ley* llena la posición P2 para destacamento focal. La ubicación al inicio del adjetivo ὅλον *toda* le da prominencia.

5.4a (*Ustedes*) *se han apartado de Cristo* (κατηργήθητε ἀπὸ Χριστοῦ fuisteis.desligados de Cristo). Este versículo “probablemente debe verse como una amplificación de ‘Cristo no les servirá de nada’ en 5.2” (Vaz p. 67), lo que explica la ausencia de una conjunción.

5.4b *los que quieren ser reconocidos como justos por (cumplir) la ley* (οἵτινες ἐν νόμῳ δικαιουσθε los.que en ley sois.justificados). Esta proposición se trata como un vocativo que clarifica quiénes de ‘ustedes’ *se han apartado de Cristo* (4a).

Dentro de esta cláusula relativa, el componente focal ἐν νόμῳ ‘en ley’ llena la posición P2 para destacar el contraste con ‘por fe’ o con ‘gracia’ (4c).

5.4c *han rechazado la generosidad (de Dios)* (τῆς χάριτος ἐξεπέσατε de.la gracia caísteis). La SSA (p. 150) considera que esta proposición da la razón por el 4a. Sin embargo, la ausencia de una conjunción sugiere que más bien es una paráfrasis del 4a.

El orden de los componentes es ambiguo. Ya que τῆς χάριτος ‘de la gracia’ tiene el artículo, puede ser que el verbo ἐξεπέσατε ‘caísteis’ se ubica al final para destacamento focal.

5.5 *Porque nosotros, por medio del Espíritu tenemos la esperanza de alcanzar la justicia basados en la fe* (ἡμεῖς γὰρ πνεύματι ἐκ πίστεως ἐλπίδα δικαιοσύνης ἀπεκδεχόμεθα nosotros porque en.espíritu por fe esperanza de.justicia aguardamos). Lo que sigue γὰρ ‘porque’ refuerza el 4 (SSA p. 150). “Este nexo gar ‘porque’ también es explicativo” (Notas).

El sujeto pronominal ἡμεῖς *nosotros* llena la posición P1 para indicar el cambio de tema de *los que quieren ser reconocidos como justos por (cumplir) la ley* (4b). “...podría mostrar el contraste diciendo algo como: ‘En cuanto a nosotros...’” (Notas).

Parece que dos componentes focales llenen la posición P2 para destacar los contrastes; πνεύματι *por medio del Espíritu* contraste con la carne (3, véase Burton 1921:278) y ἐκ πίστεως ‘por fe’ contrasta con *la ley* (Levinsohn 2000:42).⁶⁵

5.6a *Porque gracias a Cristo Jesús, ya no cuenta para nada estar o no circuncidados* (ἐν γὰρ Χριστῷ Ἰησοῦ οὔτε περιτομή τι ἰσχύει οὔτε ἀκροβυστία en porque Cristo Jesús ni circuncisión no vale ni incircuncisión). Lo que sigue γὰρ ‘porque’ refuerza el 5 (SSA p. 151).

El componente ἐν Χριστῷ Ἰησοῦ *gracias a Cristo Jesús* llena la posición P1 para introducir una nueva afirmación acerca de “(nosotros que estamos unidos) con Cristo Jesús” (loc. cit.).

El complemento coordinativo y focal οὔτε περιτομή ... οὔτε ἀκροβυστία ‘ni circuncisión ... ni incircuncisión’ está discontinuo; solamente la primera parte llena la posición P2 (véase 3.16a).

5.6b *sino una fe activa por medio del amor* (ἀλλὰ πίστις δι’ ἀγάπης ἐνεργουμένη sino fe mediante amor haciéndose.activa). Véase 1.1b sobre ἀλλὰ *sino* después de una proposición negativa.

Este componente también es focal, ya que contrasta con ‘ni circuncisión ... ni incircuncisión’. El sustantivo πίστις ‘fe’ lo modifica una cláusula participial (δι’ ἀγάπης ἐνεργουμένη ‘mediante amor haciéndose.activa’) y el componente δι’ ἀγάπης ‘mediante amor’ llena la posición P2 para destacamento focal.

⁶⁵ Puede ser que el segundo componente focal no es ἐκ πίστεως ‘por fe’, sino ἐκ πίστεως ἐλπίδα δικαιοσύνης *la esperanza de alcanzar la justicia basados en la fe* (Notas). Ya que *la esperanza de alcanzar la justicia* se implica en el 4, no cambia el hecho de que el contraste es entre *en la fe* y *por (cumplir) la ley*.

5.7-12. “En esta unidad Pablo reprende a la persona o personas que han tratado de persuadir a los gálatas para que regresen a las reglas religiosas judías para recibir la salvación” (Notas).

Los rasgos textuales que confirman la subdivisión entre 5.6 y 7 incluyen la ausencia de una conjunción y el cambio de tema de 1ª persona a 2ª.

El siguiente cuadro demuestra un posible desarrollo de 5.7-12.

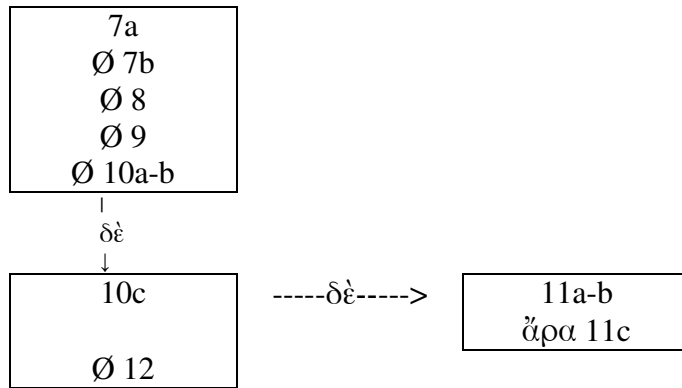

5.7a *Ustedes iban por buen camino* (Ἐτρέχετε καλῶς • Corríaís bien).

5.7b *¿Quién les impidió* (τίς ὑμῶς ἐνέκοψεν quién os obstaculizó). Aunque la SSA (p. 159) reconoce una relación contrastiva entre las dos oraciones de este versículo, ninguna conjunción está presente. Más bien, el 7a describe una circunstancia que continuaba hasta que el evento nuclear del 7b la terminó.⁶⁶

Las proposiciones de identificación comúnmente comienzan con el enfoque (τίς *quién*) y terminan con el verbo (véase 3.1).

5.7c *para que dejaran de obedecer a la verdad?* ([τῆ] ἀληθείᾳ μὴ πείθεσθαι; por [la] verdad no ser.persuadidos). El orden de las palabras sugiere que el verbo μὴ πείθεσθαι *dejar de obedecer* sea focal.⁶⁷

5.8 *No fue cosa de Él que los ha llamado* (ἡ πεισμονὴ οὐκ ἐκ τοῦ καλοῦντος ὑμᾶς la persuasión no de el llamando-os). La SSA (p. 159) considera que este versículo amplifique el 7b-c. Vaz (p. 69) opina que dé otra razón por rechazar la enseñanza falsa. La ausencia de una conjunción apoya ambas interpretaciones.

El sujeto ἡ πεισμονὴ ‘la persuasión’ (que se relaciona con el verbo πείθεσθαι ‘ser persuadidos’ en el 7c) llena la posición P1 para indicar el cambio de tema, que había estado *ustedes*.

5.9 “*Un poco de levadura hace que fermente toda la masa*” (μικρὰ ζύμη ὅλον τὸ φύραμα ζυμοῖ pequeña levadura a.toda la masa hace.fermentar). Según Vaz (loc. cit.), este versículo da otra razón por rechazar la enseñanza falsa, lo que explica la ausencia de una conjunción.

El sujeto μικρὰ ζύμη *un poco de levadura* probablemente llena la posición P1 para establecer el tema de esta dicha. El adjetivo μικρὰ ‘pequeña’ está antepuesto en anticipación del contraste con ὅλον *toda*, que también está antepuesto para destacar el contraste.

El complemento focal ὅλον τὸ φύραμα *toda la masa* llena la posición P2 para destacar el contraste con μικρὰ ζύμη *un poco de levadura*.

⁶⁶ También es posible que la ausencia de conjunciones en 5.7-10a refleje el estado emocional de San Pablo.

⁶⁷ Si el verbo del 7c es el enfoque, es preferible el variante con el artículo τῆ.

5.10a *yo tengo confianza en el Señor* (ἐγὼ πέποιθα εἰς ὑμᾶς ἐν κυρίῳ yo confío respecto.de vosotros en Señor). Según Vaz (loc. cit.), este versículo “evalúa la situación presentada así en” los 7-9, lo que explica la ausencia de una conjunción. En cambio, la SSA (p. 161) reconoce una relación adversativa y nota que unos pocos manuscritos incluyen el marcador de desarrollo δὲ (véase Alford 1863:54).

El sujeto pronominal ἐγὼ ‘yo por mi parte’ (NVI) llena la posición P1 para indicar el cambio de tema.

5.10b *de que ustedes no van a pensar de otro modo* (ὅτι οὐδὲν ἄλλο φρονήσετε·que ninguna otra.cosa pensaréis). El complemento negativo οὐδὲν ἄλλο ‘ninguna otra cosa’ llena la posición P2 para destacamento focal.

5.10c *pero el que los está perturbando será castigado* (ὁ δὲ ταρασσων ὑμᾶς βαστάσει τὸ κρίμα el MD perturbando-os cargará.con la sentencia). El marcador de desarrollo δέ indica progresión, dentro de la evaluación del 10, al próximo punto.

El sujeto ὁ ταρασσων ὑμᾶς *el que los está perturbando* llena la posición P1 para indicar otro cambio de tema.

5.10d *sea quien sea* (ὅστις ἐάν ᾗ quienquiera que sea). Una cláusula relativa NO restrictiva en el griego.

5.11a *En cuanto a mí, hermanos, si todavía estuviera yo insistiendo en el valor de la circuncisión* (ἐγὼ δέ, ἀδελφοί, εἰ περιτομὴν ἔτι κηρύσσω yo MD, hermanos, si circuncisión aún proclamo). El marcador de desarrollo δέ probablemente introduce un aparte, ya que el 12 vuelve al tema de *los que andan perturbando a ustedes*. Según la SSA (p. 159), el 11 es un comentario sobre *el que los está perturbando* (10c). “Puede ser que este versículo ... elabora la referencia general a la confusión o trastorno del versículo anterior” (Vaz p. 69).

El sujeto pronominal ἐγὼ *en cuanto a mí* llena la posición P1 para indicar aún otro cambio de tema.

“Estos versículos [11-12] ... son la conclusión del tema presentado al inicio de la sección” (Notas). El vocativo no inicial ἀδελφοί *hermanos* probablemente da prominencia a esta conclusión.

La cláusula condicional εἰ περιτομὴν ἔτι κηρύσσω ‘si circuncisión aún proclamo’ llena la posición P1 antes de la cláusula principal (18b) para establecer la situación que se aplica al 11b-c.

El orden de los componentes es ambiguo. El sintagma verbal ἔτι κηρύσσω ‘aún proclamo’ probablemente es el enfoque y se ubica al final para destacar el “contraste entre la práctica actual de Pablo como apóstol y sus actividades previas como judío” (Stutzman p. 209, véase Hendriksen 1984:212).

5.11b *¿por qué se me sigue persiguiendo?* (τί ἔτι διώκομαι; ¿por.qué aún soy.perseguido?).

5.11c *en ese caso la cruz no ofendería tanto* (ἄρα κατήργηται τὸ σκάνδαλον τοῦ σταυροῦ entonces ha.sido.abolido el escándalo de.la cruz). La conjunción ἄρα ‘entonces’ destaca la consecuencia hipotética *si todavía estuviera yo insistiendo en el valor de la circuncisión* (11a).

El sujeto τὸ σκάνδαλον τοῦ σταυροῦ ‘el escándalo de la cruz’ sigue al verbo porque no reemplaza a los que ‘andan perturbando a ustedes’ (10c, 12) como el centro de atención.

5.12 *¡Ojalá que esos instigadores acabaran por mutilarse del todo!* (ὄφελον καὶ ἀποκόψονται οἱ ἀναστατοῦντες ὑμᾶς ¡Ojalá/quisiera incluso se.mutilasen los instigando-os!). La aditiva καὶ ‘incluso’ confirma la seriedad del deseo de San Pablo que los agitadores dejen de molestar a los gálatas por agregar la acción más inesperada que pudo imaginar.

El sujeto οἱ ἀναστατοῦντες ὑμᾶς ‘los que andan perturbando a ustedes’ sigue al verbo porque ya es el tema principal de los 10c-12.

5.13-6.10 “El uso de la libertad” (VP)

Ahora “Pablo comienza un tema diferente que yo he llamado el tema ético en la introducción. Ya no se trata de cómo una persona se considera justa delante de Dios, sino de cómo debe vivir una persona justa.” (Notas)

Los rasgos textuales que confirman la división temática entre 5.12 y 13 incluyen la estructura inclusiva que abarca 3.1-5.12, el sujeto pronominal Ὑμεῖς *ustedes* al inicio, el vocativo ἀδελφοί *hermanos*, la reintroducción de los conceptos de la libertad (véase 5.1) y del ser llamados (5.8), y un cambio del modo generalmente declarativo al imperativo. No obstante, el uso de la conjunción γὰρ *porque* “quiere decir que 5.13 refuerza y justifica las aseveraciones anteriores de Pablo” (Vaz p. 35; véase SSA p. 166).

El siguiente cuadro demuestra el desarrollo general de la sección (véase abajo para el desarrollo interno de 5.13-15, 5.16-24, 6.1-6 y 6.7-10). El cuadro no reconoce progresión o desarrollo de 5.24 a las subdivisiones 5.25-26, 6.1-6 y 6.7-10 (véanse las introducciones a cada subdivisión).

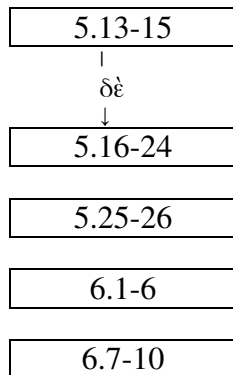

5.13-15. El siguiente cuadro demuestra el desarrollo interno de 5.13-15 (13b-c son exhortaciones).

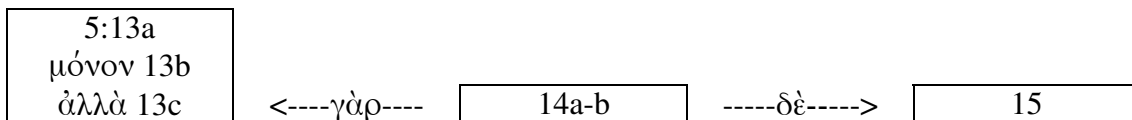

5.13a *ustedes, hermanos, han sido llamados a la libertad* (Ὑμεῖς ἐπ’ ἐλευθερίᾳ ἐκλήθητε, ἀδελφοί• vosotros a libertad fuisteis. llamados, hermanos). El sujeto pronominal Ὑμεῖς *ustedes* llena la posición P1 para indicar el cambio de tema de ‘los que andan perturbando a ustedes’ (10c-12).

El componente ἐπ’ ἐλευθερίᾳ ‘a libertad’ llena la posición P2 para destacamento focal.

5.13b *sólo que no [usen] esta libertad para dar rienda suelta a sus instintos* (μόνον μὴ τὴν ἐλευθερίαν εἰς ἀφορμὴν τῆ σαρκί *sólo no la libertad para oportunidad a.la carne*). El adverbio μόνον *sólo* introduce una “advertencia para la realización de tal libertad” (Vaz p. 70).

Se entiende un verbo imperativo (véase el 13c).

5.13c *Más bien sírvanse los unos a los otros por amor* (ἀλλὰ διὰ τῆς ἀγάπης δουλεύετε ἀλλήλοις *sino mediante el amor servíos unos.a.otros*). Véase 1.1b sobre ἀλλὰ *sino* después de una proposición negativa.

El aspecto del imperativo es imperfectivo, ya que debe obedecerse a todo momento.

El componente focal διὰ τῆς ἀγάπης ‘mediante el amor’ llena la posición P2 para destacar el contraste implícito con *dar rienda suelta a sus instintos* (13b).

5.14a *Porque toda la ley se resume en un solo mandato* (ὁ γὰρ πᾶς νόμος ἐν ἐνὶ λόγῳ πεπλήρωται *la porque toda ley en una palabra queda.cumplida*). Lo que sigue γὰρ ‘porque’ refuerza el 13c (SSA p. 167).

El sujeto ὁ πᾶς νόμος *toda la ley* llena la posición P1 para indicar el cambio de tema de *ustedes* (13).

El componente focal ἐν ἐνὶ λόγῳ ‘en una palabra’ llena la posición P2 para destacar lo inesperado de que “[u]n solo principio cumple y sustituye el sistema completo de la ley” (Notas).

5.14b *en el “Amarás a tu prójimo como a ti mismo”* (ἐν τῷ Ἀγαπήσεις τὸν πλησίον σου ὡς σεαυτὸν en la Amarás al prójimo tuyo como a.ti.mismo). En el original hebreo, el aspecto de esta exhortación es imperfectivo, ya que debe obedecerse a todo momento. Se ha utilizado el tiempo futuro, al traducirlo al griego.

5.15a *pero si ustedes se muerden y se comen unos a otros* (εἰ δὲ ἀλλήλους δάκνετε καὶ κατεσθίετε si MD unos.a.otros mordéis y devoráis). Vaz (p. 70) considera que el marcador de desarrollo δέ indica progresión al próximo punto exhortativo. Según la SSA (p. 167), en cambio, es un comentario sobre la exhortación del 13c. Si lo es, entonces describe una consecuencia de no obedecer las exhortaciones del 13b-c.

La cláusula condicional llena la posición P1 antes de la cláusula principal (15b) para establecer la situación contrastiva que se aplica al 15b.

Los verbos focales δάκνετε καὶ κατεσθίετε *se muerden y se comen* se ubican al final para destacar el contraste con δουλεύετε *sírvanse* (13c).

5.15b-c *tengan cuidado que no llegarán a destruirse entre ustedes mismos* (βλέπετε / μὴ ὑπ’ ἀλλήλων ἀναλωθῆτε mirad / no unos.por.otros que.seáis.destruidos). El uso de un verbo de orientación (el imperativo βλέπετε *tengan cuidado*) da prominencia a la consecuencia descrita en el 15c. El aspecto del imperativo es imperfectivo (véase el 13c).

5.16-24. Esta unidad comienza con “una exhortación clave” (16b) cuyos “detalles y aplicaciones” se presentan “en los próximos versículos hasta 5.24” (Vaz p. 70-71).

El siguiente cuadro demuestra el desarrollo interno de 5.16-24.

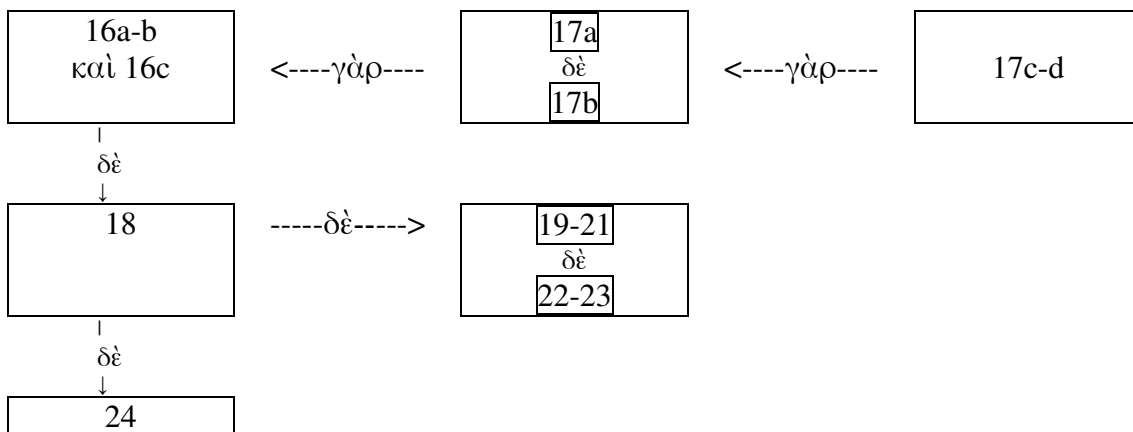

5.16a *Por lo tanto, digo* (Λέγω δέ digo MD). El marcador de desarrollo δέ indica progresión a la próxima exhortación (véase el 13b-c).

El verbo de orientación Λέγω *digo* “se emplea para dar prominencia especial a la exhortación clave de ese versículo” (Vaz p. 70).

5.16b *Vivan según el Espíritu* (πνεύματι περιπατεῖτε por.Espíritu andad). El aspecto del imperativo es imperfectivo, ya que debe obedecerse a todo momento.

El componente focal πνεύματι ‘por Espíritu’ llena la posición P2 para destacar y anticipar el contraste con ἐπιθυμίαν σαρκὸς ‘deseo de carne’ (16c).

5.16c y *no seguirán sus propios malos deseos* (καὶ ἐπιθυμίαν σαρκὸς οὐ μὴ τελέσητε y deseo de carne no ningún modo llevéis a cabo). “Una καὶ asocia estrechamente el mandato con la promesa” (Vaz p. 71) o con “una consecuencia de la primera parte, es decir: “vivan por el Espíritu y entonces no cumplirán los deseos de la carne” (Notas).

El sintagma verbal οὐ μὴ τελέσητε ‘de ningún modo llevéis a cabo’ se ubica al final para destacamento focal.

5.17a *Porque los malos deseos están en contra del Espíritu* (ἢ γὰρ σὰρξ ἐπιθυμεῖ κατὰ τοῦ πνεύματος la porque carne desea contra el espíritu). Lo que sigue γὰρ ‘porque’ refuerza el 16c (SSA p.171).

El sujeto ἢ σὰρξ ‘la carne’ llena la posición P1 para indicar el cambio de tema de la 2ª persona.

5.17b y *el Espíritu está en contra de los malos deseos* (τὸ δὲ πνεῦμα κατὰ τῆς σαρκὸς el MD espíritu contra la carne). El marcador de desarrollo δέ indica progresión al punto más pertinente del material reforzador.

5.17c *Porque el uno está en contra de los otros* (ταῦτα γὰρ ἀλλήλοις ἀντίκειται éstos porque uno.contra.otro se oponen). Lo que sigue γὰρ ‘porque’ refuerza el 17a-b “al expresarlo de una manera más general” (Vaz p. 71).

Véase 2.10b nota sobre el uso en griego del demostrativo de proximidad (ταῦτα ‘éstos’) para indicar que los referentes son el centro de atención temporal.

El verbo ἀντίκειται *se oponen* se ubica al final para destacamento focal.

5.17d *para que ustedes no hagan lo que quisieran* (ἵνα μὴ ἂ ἐὰν θέλητε ταῦτα ποιῆτε para.que no las.cosas que querríais, estas hagáis). “Aquí, el contexto indica claramente una relación de resultado” (Notas). Alternativamente, es una “cláusula de propósito que indica que el propósito *tanto* de la carne como del Espíritu es que el deseo del otro no se realice” (Vaz p. 71).

El complemento focal ἂ ἐὰν θέλητε ‘las cosas que querríais’ llena la posición P2 entre la partícula negativa (μὴ) y el verbo (Levinsohn 2000:49) para destacar lo inesperado. Luego, la presencia del demostrativo de proximidad ταῦτα ‘estas’ aumenta la prominencia dada a este complemento focal.

5.18a *Pero si el Espíritu los guía* (εἰ δὲ πνεύματι ἄγεσθε si MD por.Espíritu sois guiados). El marcador de desarrollo δέ indica progresión al próximo punto de la argumentación (véase el 16).

La cláusula condicional llena la posición P1 antes de la cláusula principal (18b) para establecer la situación que se aplica al 18b.

El componente focal πνεύματι ‘por Espíritu’ llena la posición P2 para destacar el contraste “entre ser guiado por el Espíritu Santo, por un lado, y seguir los deseos de la naturaleza pecaminosa, por el otro” (Notas).

5.18b *no están bajo (la) ley* (οὐκ ἐστὲ ὑπὸ νόμον no estáis bajo ley). El orden de los componentes es el normal.

5.19-23. El marcador de desarrollo δέ introduce un aparte; o sea, “un punto más específico, al enumerar las obras de la carne en 5.19-21, y luego el fruto del Espíritu en 5.22-23” (Vaz p. 71).

5.19a *Las obras de la naturaleza pecaminosa se conocen bien* (φανερά ἐστὶν τὰ ἔργα τῆς σαρκὸς manifiestas es las obras de la carne). El complemento focal φανερά ‘manifiestas’ llena la posición P2 antes del verbo copulativo ἐστὶν ‘es’.

El sujeto τὰ ἔργα τῆς σαρκὸς ‘las obras de la carne’ sigue al verbo porque la atención no se dirige a ellas, sino a *las que así se portan* (21d).

5.19b-21a *las cuales son inmoralidad sexual, impureza y libertinaje; idolatría y brujería; odio, discordia, celos, arrebatos de ira, rivalidades, disensiones, sectarismos y envidia; borracheras, orgías, y otras cosas parecidas* (ἀτινά ἐστιν πορνεία, ἀκαθαρσία, ἀσέλγεια, / εἰδωλολατρία, φαρμακεία, ἔχθραι, ἔρις, ζῆλος, θυμοί, ἐριθείαι, διχοστασίαι, αἰρέσεις, / φθόνοι, μέθαι, κῶμοι καὶ τὰ ὅμοια τούτοις *las.cuales son fornicación, inmundicia, lascivia, / idolatría, hechicería, enemistades, contienda, celos, arrebatos.de.ira, rivalidades, divisiones, partidismos, / envidias, borracheras, orgías y las.cosas semejantes a.éstas*). Una cláusula relativa NO restrictiva en el griego.

5.21b *Les advierto a ustedes* (ἃ προλέγω ὑμῖν *las.que amonesto-os*). Como en el 4.24, el efecto de utilizar el pronombre relativo ἃ ‘las que’ es tratar la información de 5.19b-21a como el **fondo** para el 21b-d.

5.21c *como ya antes lo he hecho* (καθὼς προεῖπον *como dije.antes*).

5.21d *que los que así se portan no tendrán parte en el reino de Dios* (ὅτι οἱ τὰ τοιαῦτα πράσσοντες βασιλείαν θεοῦ οὐ κληρονομήσουσιν *que los las tales.cosas practicando, reino de.Dios no heredarán*). El sujeto οἱ τὰ τοιαῦτα πράσσοντες *los que así se portan* llena la posición P1 para indicar el cambio de tema (véase el 19a).

El orden de los componentes es ambiguo. La ausencia de los artículos con el complemento βασιλείαν θεοῦ ‘reino de Dios’ sugiere que llene la posición P2 para destacamento focal.

5.22-23a *En cambio, lo que el Espíritu produce es amor, alegría, paz, paciencia, amabilidad, bondad, fidelidad, humildad y dominio propio* (Ὁ δὲ καρπὸς τοῦ πνεύματος ἐστὶν ἀγάπη χαρὰ εἰρήνη, μακροθυμία χρηστότης ἀγαθωσύνη, πίστις / πραΰτης ἐγκράτεια • el MD fruto del Espíritu es amor, gozo, paz, longanimidad, benignidad, bondad, fe, / mansedumbre, dominio.propio). El marcador de desarrollo δέ introduce el punto más pertinente del aparte.

El sujeto Ὁ καρπὸς τοῦ πνεύματος ‘el fruto del Espíritu’ llena la posición P1 para indicar el cambio de tema.

5.23b *Contra tales cosas no hay ley* (κατὰ τῶν τοιούτων οὐκ ἔστιν νόμος *contra las tales.cosas no hay ley*). La SSA (p. 175) reconoce una relación identificación – NUCLEO entre 22-23a y 23b. El componente inicial κατὰ τῶν τοιούτων *Contra tales cosas* llena la posición P1 para proveer el enlace entre los dos.

Con esta proposición, que termina el aparte de 19-23, “se confirma la aserción de 5.18” (Vaz p. 72).

5.24 *Y los que son de Cristo [Jesús], ya han crucificado la naturaleza del hombre pecador junto con sus pasiones y malos deseos* (οἱ δὲ τοῦ Χριστοῦ [Ἰησοῦ] τὴν σάρκα ἐσταύρωσαν σὺν τοῖς παθήμασιν καὶ ταῖς ἐπιθυμίαις *los MD del Cristo [Jesús] la carne crucificaron con las pasiones y los deseos*). El marcador de desarrollo δέ indica progresión al próximo punto de la argumentación. “Parece que 5.24 se desarrolla de su antítesis en 5.18: ‘Si los guía el Espíritu, no están bajo la ley’. La ley no es capaz de frenar los deseos y obras de la carne ... En cambio, los que son de Cristo han sido crucificados con Él. Y si ustedes han sido crucificados con Cristo, ya no son ustedes quienes viven. Más bien, Cristo vive en ustedes⁶⁸ y manifestará en ustedes el fruto de su Espíritu.” (Vaz p. 72)

El sujeto οἱ δὲ τοῦ Χριστοῦ [Ἰησοῦ] *los que son de Cristo [Jesús]* llena la posición P1 para indicar el cambio de tema.

El complemento focal está complejo y discontinuo: ‘τὴν σάρκα ... σὺν τοῖς παθήμασιν καὶ ταῖς ἐπιθυμίαις ‘la carne ... con las pasiones y los deseos’. Solamente la primera parte llena la posición P2 (véase 3.16a). Destaca el contraste con el fruto del Espíritu (22-23a).

⁶⁸ Véanse 2.19-20.

5.25-26. Tanto la SSA (p. 183) como Vaz (pp. 72-73) consideran que 5.25 comienza una nueva subdivisión. Los rasgos textuales que confirman la división temática entre 5.24 y 25 incluyen la ausencia de una conjunción, el cambio de persona y modo de 3ª persona declarativa a 1ª subjuntiva, y la cláusula condicional εἰ ζῶμεν πνεύματι *Si vivimos por el Espíritu* que se relaciona no con el 24, sino con los 16-18 y 22-23. Además, “parece que 5.24 concluya la argumentación acerca del problema de vencer los deseos carnales, con un tesis inicial en 5.16” (Vaz p. 73).

5.25a *Si vivimos por el Espíritu* (εἰ ζῶμεν πνεύματι *si vivimos por.Espíritu*). La cláusula condicional llena la posición P1 antes de la cláusula principal (25b) para establecer la situación que se aplica a los 25b-26.

La ausencia del artículo probablemente destaca el contraste entre *el Espíritu* y ‘la carne’ (24).

5.25b *dejemos también que el Espíritu nos guíe* (πνεύματι καὶ στοιχῶμεν *por.Espíritu también avancemos*). El verbo στοιχῶμεν ‘avancemos’ se ubica al final para destacamento focal.

La ausencia del artículo con πνεύματι ‘por Espíritu’ probablemente continúa el destacamento contrastivo con ‘la carne’ (véase 25a).

La aditiva καὶ *también* indica que el verbo στοιχῶμεν se ha añadido a un verbo correspondiente; o sea, ζῶμεν ‘vivimos’.

5.26a *No seamos orgullosos* (μὴ γινώμεθα κενόδοξοι *no nos.hagamos vanagloriosos*). Después de la “exhortación general” de 5.25 (Vaz p. 72), se mencionan tres cosas específicas “que quizá [Pablo] sabe que son áreas problemáticas para los gálatas cristianos” (Notas). Es normal no utilizar ninguna conjunción cuando la relación entre las proposiciones es genérica – específica.

El aspecto de la exhortación es imperfectivo, ya que debe obedecerse a todo momento.

5.26b-c *irritándonos unos a otros / envidiándonos unos a otros* (ἀλλήλους προκαλούμενοι / ἀλλήλους φθονοῦντες *unos.a.otros provocando / unos.a.otros envidiando*). Estas cláusulas participiales pos-nucleares agregan características muy importantes a la exhortación del 26a. Esto quiere decir que expresan exhortaciones de la misma potencia que la del 26a. Su aspecto también es imperfectivo.

6:1-6. Muchos comentaristas consideran que 6.1 comienza una nueva subdivisión. Los rasgos textuales que confirman la división temática entre 5.26 y 6.1 incluyen la ausencia de una conjunción, el vocativo Ἀδελφοί *hermanos*, la cláusula condicional (6.1a) que indica un cambio de situación en cuanto a la que se aplicaba a los 5.25-26, y el cambio de persona de 1ª a 2ª.

El siguiente cuadro demuestra el desarrollo interno de 6.1-6 (1-2a, 4a y 6 son exhortaciones).

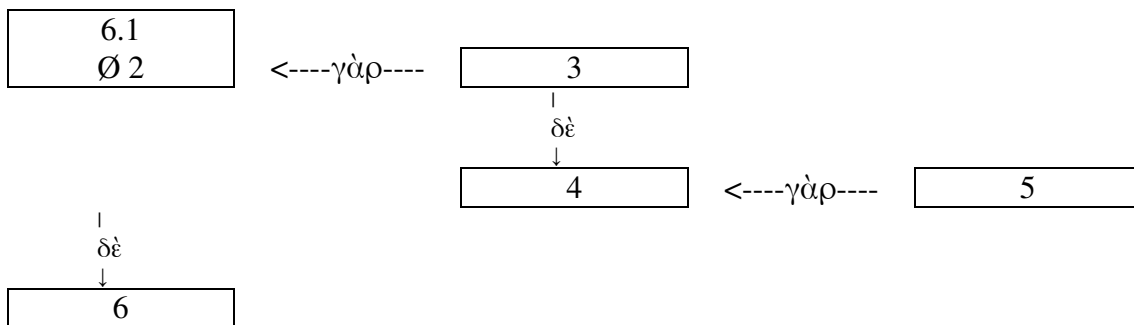

6.1a *Hermanos, si ven que alguien ha caído en algún pecado* (Ἀδελφοί, εἴαν καὶ προλημφθῆ ἄνθρωπος ἐν τινι παραπτώματι *Hermanos, si incluso es.sorprendido persona en alguna falta*).

La cláusula condicional llena la posición P1 antes de la cláusula principal (1b) para establecer la situación que se aplica a los 1b-2 (SSA p. 185).

El sentido de la aditiva καὶ ‘incluso’ probablemente es confirmatorio, relacionado el pecado con los mencionados en 5.19-21 (Bruce 1982:260) o 5.26. Por ejemplo, *No seamos orgullosos, irritándonos unos a otros, envidiándonos unos a otros*, pero si uno de ustedes sí peca así...

La ubicación de *τινι* ‘alguna’ antes del sustantivo *παραπτώματι* ‘falta’ también relaciona (“ancla”, Lambrecht 1994:85-86) la falta al contexto (5.25, según Burton 1921:327).

El sujeto ἄνθρωπος ‘persona’ (SBU) sigue al verbo porque la atención no se dirige a él, sino a *ustedes que son espirituales* (1b).

6.1b *ustedes que son espirituales deben restaurarlo con una actitud humilde* (ὕμεις οἱ πνευματικοὶ καταρτίζετε τὸν τοιοῦτον ἐν πνεύματι πραΰτητος vosotros los espirituales restaurad al tal en espíritu de mansedumbre). El sujeto ὕμεις οἱ πνευματικοὶ *ustedes que son espirituales* indica un cambio de tema de a *nosotros* (5.25-26).

El aspecto de la exhortación es imperfectivo, ya que debe obedecerse cualquier tiempo que se necesite.

6.1c *cada cual teniendo mucho cuidado* (σκοπῶν σεαυτὸν poniendo atención a ti mismo). Esta cláusula participial pos-nuclear agrega una característica muy importante a la exhortación del 1b. Su aspecto también es imperfectivo.

6.1d *no suceda que tú también seas puesto a prueba* (μὴ καὶ σὺ πειρασθῆς no también tú seas tentado). El enfoque de esta proposición es el sujeto σὺ *tú*, que se añade por la aditiva καὶ *también* a la persona mencionada en el 1a.

6.2a *Ayúdense entre sí a soportar las cargas* (Ἀλλήλων τὰ βάρη βαστάζετε de unos a otros las cargas llevad). “Esta orden más general incluye el precepto del v. 1” (Bruce 1982:260).⁶⁹ Es normal no utilizar ninguna conjunción cuando la relación entre las proposiciones es específica - genérica.

El complemento Ἀλλήλων τὰ βάρη ‘de unos a otros las cargas’ llena la posición P2 para destacamento focal. Dentro de este sintagma, el posesivo Ἀλλήλων ‘de unos a otros, entre sí’ está antepuesto para destacamento focal.

El aspecto de la exhortación es imperfectivo, ya que debe obedecerse a todo momento.

6.2b *y de esa manera cumplirán la ley de Cristo* (καὶ οὕτως ἀναπληρώσετε τὸν νόμον τοῦ Χριστοῦ y así cumpliréis la ley del Cristo). La conjunción καὶ asocia estrechamente la consecuencia con el mandato del 2a (véase 5.16c).

El adverbio οὕτως ‘así’ llena la posición P1 para establecer la situación que se aplica al resto de la proposición.

6.3a *Porque si alguien se cree ser algo* (εἰ γὰρ δοκεῖ τις εἶναι τι si porque piensa alguno ser algo). Casi todos los eruditos concuerdan en que lo que sigue γὰρ ‘porque’ refuerza el 2.⁷⁰

La cláusula condicional (junto con la cláusula participial [3b] que la sigue) llena la posición P1 antes de la cláusula principal (3c) para establecer la situación que se aplica al 3c.

El sujeto *τις alguien* sigue al verbo porque no hay ningún cambio en el centro de atención (ustedes, 2a).

⁶⁹ “Si una de las razones para que la persona mencionada en 6.1 cayera en pecado es que tenía cargas muy pesadas, entonces parte de su restauración será ayudarlo a llevar algunas de sus cargas” (Notas).

⁷⁰ La SSA (p. 185) considera que lo que sigue γὰρ ‘porque’ refuerza 5.26-6.2, ya que 5.26 contiene la exhortación *No seamos orgullosos*.

6.3b *cuando no es nada* (μηδὲν ὄν nada siendo). La cláusula participial pos-nuclear⁷¹ agrega una característica muy importante a la condición de la 3a.

El complemento negativo y focal μηδὲν *nada* llena la posición P2 para destacar el contraste con τι *algo* (3a).

6.3c *se engaña a sí mismo* (φρεναπατῶ ἑαυτὸν engaña a.sí.mismo). El orden de las palabras es el normal.

6.4a *Cada uno debe juzgar su propia conducta* (τὸ δὲ ἔργον ἑαυτοῦ δοκιμαζέτω ἕκαστος la MD obra de.sí.mismo ponga.a.prueba cada.uno). El marcador de desarrollo δέ indica progresión al próximo punto del material reforzador (“El contraste es con la persona que se cree ser algo cuando no es nada”, Stutzman p. 250, véase Lightfoot 1892:217). “Considero que la δέ al inicio de 6.4 indica la naturaleza parentética de 6.4-5 como una observación de fondo” (Vaz p. 73). Esto quiere decir que las exhortaciones principales de esta subdivisión son las de los 1, 2 y 6, pero no ésta (loc. cit.).

Una vez más, el aspecto de la exhortación es imperfectivo, ya que debe obedecerse cualquier tiempo que se necesite. “Los imperativos en 6.4 y 6.17 se presentan en tercera persona para tener un impacto distributivo; se responsabiliza a cada individuo del grupo de recipientes” (Vaz p. 84).

El complemento focal τὸ ἔργον ἑαυτοῦ ‘la obra de sí mismo’ llena la posición P2 para destacar el “contraste con las acciones de las demás personas” (Notas).

El sujeto ἕκαστος *cada uno* sigue al verbo porque no hay ningún cambio en el centro de atención (véase el 3a).

6.4b y *entonces tendrá motivo de sentirse orgulloso sólo respecto de sí mismo* (καὶ τότε εἰς ἑαυτὸν μόνον τὸ καύχημα ἔξει y entonces para consigo solo la jactancia tendrá). Nuevamente, la καὶ asocia estrechamente la consecuencia con el mandato del 4a (véase 5.16c).

Cuando el adverbio τότε *entonces* se utiliza entre cláusulas, muchas veces da prominencia a la proposición siguiente (Levinsohn 2000:94).

Esta proposición es de identificación (véase 3.1a); comienza con el enfoque (εἰς ἑαυτὸν μόνον ‘para consigo solo’) y termina con el verbo.

6.4c y *no respecto de los demás* (καὶ οὐκ εἰς τὸν ἕτερον y no para.con el otro). Cuando una proposición negativa sigue a una positiva, la conjunción normal para enlazarlas es καὶ.

6.5 *Pues cada uno tiene que llevar su propia carga* (ἕκαστος γὰρ τὸ ἴδιον φορτίον βαστάσει cada.uno porque el propio equipaje llevará). Lo que sigue γὰρ ‘porque’ refuerza el 4 (SSA p. 185).

Esta vez, el sujeto ἕκαστος *cada uno* llena la posición P1 para establecer el tema de esta “máxima común, que puede aplicarse a una gran variedad de situaciones” (Bruce 1982:262). Es decir, el tema ha cambiado de ‘ustedes’ o aún *ustedes que son espirituales* (1b) a *cada uno* en general.

El complemento τὸ ἴδιον φορτίον *su propia carga* llena la posición P2 para destacamento focal. Se destaca más que todo el adjetivo ἴδιον *propia*, ya que se ubica antes del sustantivo φορτίον *carga*.

6.6 *Y el que recibe instrucción en el mensaje (del evangelio), debe compartir con su maestro toda clase de bienes* (Κοινωνεῖτω δὲ ὁ κατηχούμενος τὸν λόγον τῷ κατηχούντι ἐν πᾶσιν ἀγαθοῖς comparta MD el siendo.instruido.en la palabra con.el instruyendo en todas.cosas buenas). El marcador de desarrollo δέ indica progresión al próximo punto de las exhortaciones principales (Vaz p. 73).

La ubicación después del verbo del sujeto ὁ κατηχούμενος τὸν λόγον ‘el que recibe instrucción en la palabra’ implica que no hay un cambio de atención.⁷² Eso puede ser porque es “una instancia de la ayuda mutua que se inculcó en el v. 2” (Bruce loc. cit.).⁷³

⁷¹ La 3a es la cláusula ‘nuclear’ a la que se relaciona la 3b.

6.7-10. “Parece que 6.7-9 formen una unidad distinta, en la que Pablo advierte a los gálatas que su incumplimiento de amarse los unos a los otros les daña” (Vaz p. 73). Los rasgos textuales que confirman una subdivisión temática entre 6.6 y 7 incluyen la ausencia de una conjunción, la cláusula de orientación (7a) y un cambio de persona de 3ª a 2ª (7) y 1ª (9-10).

El siguiente cuadro demuestra el desarrollo interno de 6.7-10 (las exhortaciones principales se encuentran en el 9a y el 10).

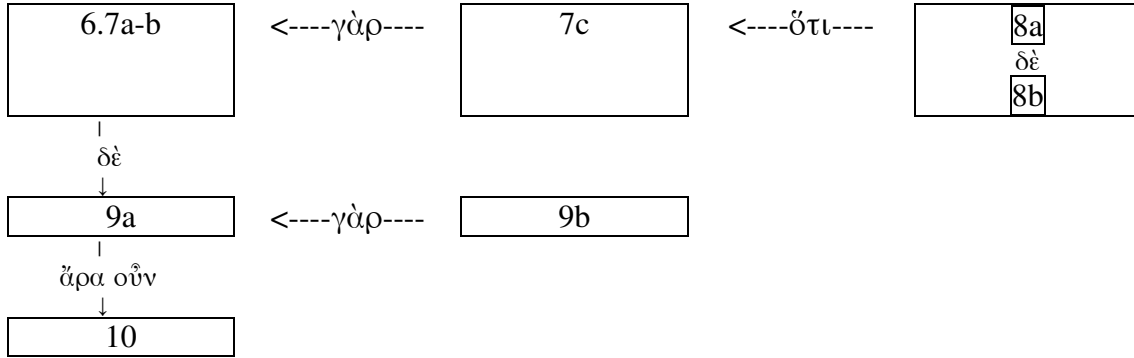

6.7a *No se engañen ustedes* (Μὴ πλανᾶσθε No seáis.engañados). Una cláusula de orientación que da prominencia a lo que la sigue.

El aspecto del imperativo es imperfectivo, ya que debe evitarse a todo momento.

6.7b *nadie puede burlarse de Dios* (θεὸς οὐ μυκτηρίζεται Dios no es.burlado). El orden de los componentes es ambiguo. El verbo οὐ μυκτηρίζεται ‘no es burlado’ probablemente se ubica al final para destacamento focal. El sujeto θεὸς *Dios*, que se ubica antes del verbo, carece del artículo para darle prominencia temática. “La palabra Dios está enfatizada, destacando que Dios no es un humano y entonces no puede ser ‘burlado’” (SBU p. 151).

6.7c-d *Porque lo que una persona siembra, eso también cosechará* (ὃ γὰρ ἐὰν σπείρῃ ἄνθρωπος / τοῦτο καὶ θερίσει lo porque que sembrare hombre / esto también cosechará). Lo que sigue γὰρ ‘porque’ refuerza el 7b; “explica más ampliamente por qué las personas no deben tomar los mandatos y el juicio de Dios a la ligera” (Notas).

El complemento ὃ ἐὰν σπείρῃ ἄνθρωπος *lo que una persona siembra* está antepuesto. Lo sigue el pronombre demostrativo de proximidad τοῦτο ‘esto’ para darle prominencia temática (véase 2.10b nota).⁷⁴ Así, llega a ser el centro de atención en el material reforzador.

La aditiva καὶ ‘también’ añade el verbo focal θερίσει *cosechará* al verbo correspondiente σπείρῃ ‘sembrare’.

6.8a *El que siembra para agrandar a su naturaleza pecaminosa, de la [misma] naturaleza cosechará destrucción* (ὅτι ὁ σπείρων εἰς τὴν σάρκα ἑαυτοῦ / ἐκ τῆ σαρκὸς θερίσει φθοράν ya.que el sembrando para la carne de.sí.mismo / de la carne cosechará corrupción). La conjunción ὅτι ‘ya que’ interpreta el 7c-d por dar dos casos específicos (8a y 8b).

⁷² Alternativamente, “El verbo en posición inicial seguido por el nexos griego que marca un cambio de tópico sugiere que el versículo 6 es el inicio de un párrafo nuevo” (Notas). Sin embargo, cuando el sujeto sigue al verbo al principio de un párrafo, o hay continuidad en cuanto al centro de atención o habrá un cambio inmediato en el centro de atención (indicado por un sujeto ante-verbal en la oración subsiguiente), lo que no sucede en 6.7.

⁷³ En cambio, Lenski (1962:263) sugiere que es el maestro (uno de *ustedes que son espirituales*, 1b) el que debe compartir toda clase de bienes espirituales con los instruídos. Guthrie (1981:145) opina, “Tal vez la ambigüedad de la declaración está intencional para permitir ambas interpretaciones”. De todos modos, es posible insistir en que no hay un cambio de atención en cuanto a 6.1 o 6.2.

⁷⁴ La observación “ponen énfasis en las primeras palabras de la oración” (Notas) debe entenderse así.

El sujeto ὁ σπείρων εἰς τὴν σάρκα ἑαυτοῦ *El que siembra para agradar a su naturaleza pecaminosa* llena la posición P1 para establecer un tema específico.

El componente ἐκ τῆ σαρκὸς *de la [misma] naturaleza* también se ubica antes del verbo, probablemente para hacer resaltar el paralelismo con el 7c-d y para aislar después del verbo el complemento focal φθορὰν *destrucción*.

6.8b *El que siembra para agradar al Espíritu, del Espíritu cosechará vida eterna* (ὁ δὲ σπείρων εἰς τὸ πνεῦμα / ἐκ τοῦ πνεύματος θερίσει ζωὴν αἰώνιον el MD sembrando para el espíritu / de el Espíritu cosechará vida eterna). El marcador de desarrollo δέ indica progresión al próximo punto del material interpretativo.

El orden de los componentes de esta proposición refleja el paralelismo con el 8a.

6.9a-b *Así que no debemos cansarnos de hacer el bien* (τὸ δὲ καλὸν ποιοῦντες / μὴ ἐγκακῶμεν lo MD bueno haciendo / no desmayemos). El marcador de desarrollo δέ indica progresión al próximo punto de la argumentación (“la línea temática de las exhortaciones”, Vaz p. 74). Introduce “lo que es adicional y diferente” (SSA p. 197).

τὸ καλὸν ποιοῦντες ‘lo bueno haciendo’ es una cláusula participial ante-nuclear. Probablemente mete esta información al fondo en relación con la proposición principal μὴ ἐγκακῶμεν ‘no desmayemos’ (Levinsohn 2000:183s; véase ‘Nosotros que hacemos (lo que es) bueno ... no debemos cansarnos’, SSA p. 195).

Dentro de la cláusula participial, el complemento τὸ καλὸν ‘lo bueno’ llena la posición P2 para destacamento focal.

6.9c-d *porque a su debido tiempo cosecharemos / si no nos desanimamos* (καιρῷ γὰρ ἰδίῳ θερίσομεν / μὴ ἐκλυόμενοι en.tiempo porque propio cosecharemos / no desfalleciendo). Lo que sigue γὰρ ‘porque’ refuerza el 9a-b.

El orden de los componentes es ambiguo. Puede ser que el componente temporal καιρῷ ἰδίῳ *a su debido tiempo* llene la posición P1 para establecer la situación que se aplica al resto del 9c-d y que el participio pos-nuclear μὴ ἐκλυόμενοι *si no nos desanimamos* constituye el enfoque. El participio “es casi una repetición de la primera parte (no nos cansemos) y se usa para dar énfasis” (Notas).

Alternativamente, el componente temporal καιρῷ ἰδίῳ *a su debido tiempo* llene la posición P2 para destacamento focal. Una traducción que posiblemente refleja esta interpretación es la TEV: “si no nos desanimamos, llegará el tiempo cuando haremos la cosecha”.

Una tercer interpretación es que el verbo θερίσομεν *cosecharemos* se ha ubicado al final de la proposición 9c para destacamento focal. Esta interpretación la refleja la versión de Terranova Editores (1992): “si perseveramos, a su tiempo recogeremos el fruto”.

Personalmente, prefiero la primera interpretación.

6.10a *Por eso, siempre que podamos* (ἄρα οὖν ὡς καιρὸν ἔχομεν entonces pues mientras tiempo tenemos). El conjunto de conjunciones ἄρα οὖν ‘entonces pues’ combina la fuerza de **inferencia** comunicada por ἄρα (*por consiguiente*) con la señal de que **se reanuda** un tema anterior (οὖν). Aquí se reanuda y avanza el tema del 9a, después de la oración reforzadora 9b-d. Al mismo tiempo, se presenta como “la consecuencia lógica de lo que acaba de decir” (Guthrie 1981:147).

La cláusula subordinada ὡς καιρὸν ἔχομεν ‘mientras oportunidad tenemos’ llena la posición P1 antes de la cláusula principal (10b-c) para establecer la situación que se aplica a la 10b-c.

El orden de las palabras dentro de esta cláusula es ambiguo. Puede ser que el complemento καιρὸν ‘tiempo’ llene la posición P2 para destacamento focal. Sin embargo, ya que la misma palabra se empleó en el versículo anterior, parece más probable que el verbo se haya ubicado al final para destacamento focal: *siempre que poDamos*.

6.10b *hagamos bien a todos* (ἐργαζώμεθα τὸ ἀγαθὸν πρὸς πάντας obremos el bien para.con todos). El aspecto del imperativo es imperfectivo, ya que debe hacerse a todo momento.⁷⁵

6.10c y *especialmente a nuestros hermanos en la fe* (μάλιστα δὲ πρὸς τοὺς οἰκείους τῆς πίστεως mayormente MD con los familiares de.la fe). El marcador de desarrollo δὲ indica progresión al punto más pertinente de la exhortación.

6.11-17. Advertencias Finales (“Epílogo”, RV95)

“En esta división, Pablo resume y concluye el tema doctrinal que es el tema principal de la carta y que va desde 1.6 hasta 5.12” (Notas).

Los rasgos textuales que confirman la división temática entre 6.10 y 11 incluyen la ausencia de una conjunción, el verbo de orientación Ἴδετε ¡Miren! y el cambio de 1ª persona plural (9-10) a 1ª singular (*escribí*). Además, el 10 “es un resumen de varios versículos anteriores” (Notas) o sea, sirve de clausura a la sección anterior.

El siguiente cuadro demuestra el desarrollo de la sección. El cuadro no reconoce progresión o desarrollo del 16 a la subdivisión siguiente (17).

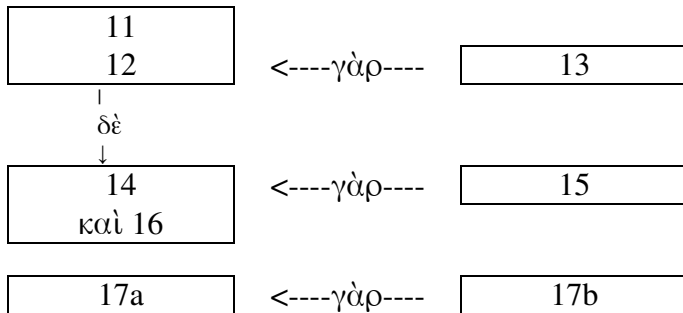

6.11 ¡Miren cuán grandes son las letras con que les estoy escribiendo con mi propia mano! (Ἴδετε πηλίκους ὑμῖν γράμμασιν ἔγραψα τῇ ἐμῇ χειρὶ Ved con.cuán.grandes a.vosotros letras escribí con.la mía mano). Esta cláusula de orientación “sirve para dar énfasis a su invitación repetida a los gálatas en los versículos siguientes de que no regresen a la esclavitud bajo la ley y a la circuncisión, sino que conserven su libertad en la gracia de Dios” (Notas). El verbo de orientación Ἴδετε ‘Ved’ da prominencia al resto del 11.

El componente focal πηλίκους ... γράμμασιν ‘con cuán grandes ... letras’ está discontinuo. La parte más importante es la primera y llena la posición P2 antes del verbo para destacarlo.

La ubicación del adjetivo posesivo ἐμῇ *mi* antes del sustantivo χειρὶ *mano* conforme al Principio del Flujo Natural de la Información.

6.12a *Los que quieren quedar bien con la gente, esos les obligan a circuncidarse* (ὅσοι θέλουσιν εὐπροσωπήσαι ἐν σαρκί, οὗτοι ἀναγκάζουσιν ὑμᾶς περιτέμνεσθαι, cuantos desean ser.bien. vistos en carne, éstos fuerzan-os a.ser.circuncidados). Es normal no emplear una conjunción entre una cláusula de orientación (11) y el material que introduce.

El sujeto ὅσοι θέλουσιν εὐπροσωπήσαι ἐν σαρκί *Los que quieren quedar bien con la gente* está antepuesto. Lo sigue el pronombre demostrativo de proximidad οὗτοι ‘éstos’ para darle prominencia focal, ya que el resto de la proposición (ἀναγκάζουσιν ὑμᾶς περιτέμνεσθαι *les obligan a circuncidarse*) es información presupuesta: ‘Son los que quieren quedar bien con la gente los que les obligan a circuncidarse’ (véase NRSV).

⁷⁵ En algunos manuscritos, el aspecto del verbo es perfecto, lo que es normal cuando se especifica el periodo durante el cual debe realizarse el acto. Es decir, ‘hagamos bien a todos a lo largo del tiempo que tenemos’.

6.12b *solamente para no ser perseguidos por causa de la cruz de Cristo* (μόνον ἵνα τῷ σταυρῷ τοῦ Χριστοῦ [Ἰησοῦ] μὴ διώκωνται sólo para.que por.la cruz del Cristo [Jesús] no sean.perseguidos). El orden de los componentes es ambiguo y ambos conceptos se encuentran juntos en 5.11. Lo más probable es que el sintagma verbal μὴ διώκωνται ‘no sean.perseguidos’ se ubique al final para destacamento focal.

6.13a *Porque ni siquiera los que se circuncidan cumplen todo lo que la ley dice* (οὐδὲ γὰρ οἱ περιτεμνόμενοι αὐτοὶ νόμον φυλάσσουσιν ni porque los circuncidándose mismos ley guardan). Lo que sigue γὰρ ‘porque’ refuerza el 12b (SSA p. 201). Como en 1.12, es “una proposición negativa que apoya o confirma una declaración anterior que es negativa” (Vaz p. 20).

La proposición es de identificación; comienza con el enfoque y termina con el verbo (véase 3.1b). Se presupone que ‘algunas personas no *cumplen todo lo que la ley dice*’ y se enfocan las personas las menos probables en cumplirla; o sea, *los que se circuncidan*, para comunicar que ni siquiera ellos la cumplen.

6.13b-c *En cambio quieren que ustedes se circunciden* (ἀλλὰ θέλουσιν ὑμᾶς περιτέμνεσθαι sino quieren os ser.circuncidados). Véase 1.1b sobre ἀλλὰ ‘sino’ después de una proposición negativa.

El enfoque de la oración es la cláusula subordinada de propósito (13d).

6.13d *para gloriarse de haberlos obligado a ustedes a llevar esa marca en el cuerpo* (ἵνα ἐν τῇ ὑμετέρῃ σαρκὶ καυχῆσωνται para.que en la vuestra carne se.jacten). El orden de los componentes es ambiguo. El siguiente versículo aclara que el componente ἐν τῇ ὑμετέρῃ σαρκὶ ‘en vuestra carne’ llena la posición P2 para destacarlo y anticipar el contraste con ‘en la cruz de nuestro Señor Jesucristo’ (14b).

La ubicación del adjetivo posesivo ὑμετέρῃ *vuestra* antes del sustantivo σαρκὶ *carne* conforme al Principio del Flujo Natural de la Información.

6.14a *Pero en cuanto a mí, de nada quiero gloriarme* (ἐμοὶ δὲ μὴ γένοιτο καυχᾶσθαι a.mí MD no suceda jactarme). El marcador de desarrollo δέ indica progresión al próximo punto de la argumentación.

El pronombre ἐμοὶ ‘a mí’ llena la posición P1 para indicar “un cambio contrastivo de tema” (Vaz p. 43).

6.14b *sino de la cruz de nuestro Señor Jesucristo* (εἰ μὴ ἐν τῷ σταυρῷ τοῦ κυρίου ἡμῶν Ἰησοῦ Χριστοῦ si no en la cruz del Señor nuestro Jesu-cristo). La combinación εἰ μὴ ‘si no’ introduce una excepción importante.

6.14c-d *por quien/la cual el mundo ha sido crucificado para mí / y yo para el mundo* (δι’ οὗ ἐμοὶ κόσμος ἐσταύρωται / κἀγὼ κόσμῳ mediante quien/cual a.mí mundo ha.sido.crucificado / y.yo a.mundo). Una cláusula relativa NO restrictiva en el griego, que probablemente se traduce por una oración independiente.

El pronombre ἐμοὶ ‘a mí’ llena la posición P1 para reiterar el tema del 14a e introducir una nueva declaración acerca de ‘mí’. Véase también κἀγὼ ‘y yo’ (14d).

El sujeto κόσμος ‘mundo’ llena la posición P2 y carece del artículo para destacarlo (Pablo se contrasta con los otros que “no se han separado completamente del pensamiento del mundo”, Notas).

6.15 *Porque de nada vale estar o no estar circuncidados, sino el haber sido creados de nuevo* (οὔτε γὰρ περιτομή τί ἐστίν οὔτε ἀκροβυστία / ἀλλὰ καινὴ κτίσις. ni porque circuncisión algo es ni incircuncisión / sino nueva creación). Lo que sigue γὰρ ‘porque’ refuerza el 14 (SSA p. 201).

El sujeto coordinativo y focal οὔτε περιτομή ... οὔτε ἀκροβυστία ‘ni circuncisión ... ni incircuncisión’ está discontinuo; solamente la primera parte se ubica antes del verbo (véase 3.16a).

Véase 1.1b sobre ἀλλὰ *sino* después de una proposición negativa.

6.16a *Y todos los que viven según esta regla* (καὶ ὅσοι τῷ κανόνι τούτῳ στοιχήσουσιν y cuantos con.la norma esta avanzarán). “Aquí Pablo ... [I]es da una promesa que Dios cumplirá si las personas cumplen la condición” (Notas). La conjunción καὶ las asocia (compárese 5.16c).

Véase 2.10b sobre el uso del demostrativo de proximidad (τούτῳ *esta*) para indicar que su referente es el centro de atención temporal (temático).

6.16b-c *Paz y misericordia desciendan sobre ellos / y sobre todos los del Israel de Dios* (εἰρήνη ἐπ’ αὐτοὺς καὶ ἔλεος / καὶ ἐπὶ τὸν Ἰσραὴλ τοῦ θεοῦ paz sobre ellos y misericordia / y sobre el Israel del Dios). Una vez más, el sujeto coordinativo y focal εἰρήνη ... καὶ ἔλεος ‘paz ... y misericordia’ está discontinuo (véase 3.16a).

6.17a *De ahora en adelante no quiero que nadie me cause más dificultades* (Τοῦ λοιποῦ κόπους μοι μηδεὶς παρεχέτω• Por.lo demás molestias a.mí nadie cause). El componente temporal Τοῦ λοιποῦ *De ahora en adelante* llena la posición P1 para indicar el cambio de situación del pasado a la que se aplicará al resto del 17. En el pasado “los gálatas le causaron problemas al escuchar a esos alborotadores. Así que parece que Pablo insta a los gálatas a que dejen la mala enseñanza y así dejen también de causarle preocupación.” (Notas)

Como en 6.4, el imperativo se presenta “en tercera persona para tener un impacto distributivo; se responsabiliza a cada individuo del grupo de recipientes” (Vaz p. 84).

La SSA (p. 208) interpreta esta proposición: “(Advierto) a cualquiera (que me causa problemas): no me cause más”. Esta traducción refleja el orden de las palabras; κόπους μοι ‘molestias a mí’ llenan la posición P1 (la información ya está establecida) y el sujeto μηδεὶς *nadie* llena la posición P2 para destacamento focal.

6.17b *pues yo llevo marcadas en mi cuerpo las señales de lo que he sufrido en unión con Jesús* (ἐγὼ γὰρ τὰ στίγματα τοῦ Ἰησοῦ ἐν τῷ σώματί μου βαστάζω yo porque las marcas del Jesús en el cuerpo mío llevo). Lo que sigue γὰρ ‘porque’ refuerza el 17a (loc. cit.).

El sujeto pronominal ἐγὼ *yo* llena la posición P1 para indicar el cambio de tema; “Pablo probablemente se compara con los maestros judíos que trataban de no ser perseguidos (6.12b)” (Notas).

Parece que la proposición es de identificación (véase 3.1b), ya que el complemento focal τὰ στίγματα τοῦ Ἰησοῦ ‘las marcas del Jesús’ está antepuesto para destacar el contraste con “la marca de la circuncisión en la carne de los discípulos de los judaizantes” (Fung 1988, véase también Cole 1989:237, Hendriksen 1984:257)⁷⁶ y el verbo se ubica al final. Es decir, se presupone que ‘yo llevo marcas en mi cuerpo’. Se enfoca cuáles son las marcas: ‘Pues en cuanto a mí, son las marcas de Jesús las que llevo en mi cuerpo’.

6.18 “Saludo final (despedida)” (Notas)

6.18 *Que la gracia de nuestro Señor Jesucristo (sea) con el espíritu de cada uno de ustedes, hermanos. Amén* (Ἡ χάρις τοῦ κυρίου ἡμῶν Ἰησοῦ Χριστοῦ μετὰ τοῦ πνεύματος ὑμῶν, ἀδελφοί• ἀμήν. La gracia del Señor nuestro Jesu-cristo con el espíritu vuestro, hermanos; amén). Esta bendición carece de un verbo. Es normal en griego ubicar el vocativo ἀδελφοί *hermanos* al final cuando se termina una sección (véase 4.12b) o, en este caso, la carta entera.

⁷⁶ En cambio, Alford (1863:67) rechaza cualquier contraste entre ‘las marcas de Jesús’ y las de la circuncisión.

Referencias

- Alford, Henry. 1863. *The Greek Testament* (4 vols.). 5th. ed. London: Rivingtons.
- Beekman, John, and John C. Callow. 1974. *Translating the Word of God*. Grand Rapids MI: Zondervan.
- Bruce, F. F. 1982. The epistle to the Galatians. *The New International Greek Testament Commentary*. Grand Rapids: Eerdmans.
- Burton, Ernest de Witt. 1921. *A Critical and Exegetical Commentary on the Epistle to the Galatians*. Edinburgh: T. and T. Clark.
- Callow, John C. 1992. Constituent order in copula clauses: a partial study. In *Linguistics and New Testament Interpretation: Essays on Discourse Analysis*, edited by David Alan Black, Katharine Barnwell, and Stephen Levinsohn, 68-89. Nashville: Broadman.
- Cole, R. Alan. 1989. *The Letter of Paul to the Galatians: An Introduction and Commentary*. Tyndale New Testament Commentaries (revised edition). Grand Rapids: Eerdmans.
- Crystal, David. 1997. *A Dictionary of Linguistics and Phonetics*. 4th edition. Oxford: Basil Blackwell.
- Dooley, Robert A., y Stephen H. Levinsohn. 2007. *Análisis de discurso: Manual de conceptos básicos*. Lima, Perú: Instituto Lingüístico de Verano.
- Eadie, John. 1884. *Commentary on the Epistle of Paul to the Galatians*. Edinburgh: T. & T. Clark.
- Fung, Ronald Y.K. 1988. *The Epistle to the Galatians*, The New International Commentary on the New Testament. Grand Rapids: Eerdmans.
- Guthrie, Donald. 1981. *Galatians*. The New Century Bible Commentary. Grand Rapids: Eerdmans.
- Guthrie, George H. 1998. *The Structure of Hebrews: A Text-Linguistic Analysis*. Grand Rapids MI: Baker Books.
- Hays, Richard B. 1983. *The Faith of Jesus Christ: An Investigation of the Narrative Substructure of Galatians 3:1-4:11* Dissertation series / Society of Biblical Literature no. 56. Chico, CA: Scholars Press.
- Hendriksen, Guillermo. 1984. *Gálatas*. Grand Rapids: Libros Desafío.
- Jer.** Biblia de Jerusalén. Bilbao: Imprenta Eléxpuru.
- Lacueva, Francisco, 1984. *Nuevo Testamento Interlineal Griego-Español*. (Libros Clie.
- Lambrecht, Knud. 1994. *Information Structure and Sentence Form: Topic, Focus, and the Mental Representations of Discourse Referents*. Cambridge: Cambridge University Press.
- LBLA.** 1986. *La Biblia de las Américas*. Lockman Foundation.
- Lenski, R. C. H. 1962. *La Interpretación de las Epístolas de San Pablo a los Gálatas, Efesios y Filipenses*. México: Publicaciones el Escudo.
- Levinsohn, Stephen H. 1989. Phrase order and the article in Galatians. *OPTAT* 3(2):44-64.
- . 2000. *Discourse Features of New Testament Greek: A Coursebook on the Information Structure of New Testament Greek*. 2nd ed. Dallas, TX: SIL International.
- . 2006a. Reasoning styles and types of hortatory discourse. *Journal of Translation* 2.2.
- . 2007. *La aplicación del estudio de los rasgos discursivos a la exégesis del Nuevo Testamento*.
- . 2008a. *Self-Instruction Materials on Narrative Discourse Analysis*. Online at <https://mail.jaars.org/~bt/files.htm>.
- . 2008b. *Self-Instruction Materials on Non-Narrative Discourse Analysis*. Online at <https://mail.jaars.org/~bt/files.htm>.
- Lightfoot, J.B. 1892. *Saint Paul's Epistle to the Galatians*. 10th. edition. London: Macmillan.
- Longacre, Robert E. 1983. Exhortation and mitigation in First John. *Selected Technical Articles related to Translation* 9.3-44.
- . 1995. Building for the worship of God: Exodus 25:1-30:10. In *Discourse Analysis of Biblical Literature; What It Is and What It Offers*, ed. by Walter R. Bodine, 21-49. Atlanta: Scholars Press.
- Longenecker, Richard N. 1990. *Galatians*. Word Biblical Commentary, vol. 41. Dallas, TX: Word Books.
- Meyer, Heinrich August Wilhelm. 1873. *Critical and Exegetical Handbook to the Epistle to the Galatians*, translated by G. H. VENABLES. Edinburgh: T. and T. Clark.
- NBJ.** 1999. *Nueva Biblia de Jerusalén*. Bilbao: Desclée de Brouwer.
- NC.** Nacar, Eloy Fuster y Alberto Colunga. 1951. *Sagrada Biblia* (4^a edición). Madrid: Biblioteca de autores cristianos.
- Notas.** Larsen, Iver. 2002. *Notas Para La Traducción De Gálatas*. Serie de Notas para el Traductor, traducido por Gabriel y Victoria Orea. Dallas TX: Instituto Lingüístico de Verano.
- NVI.** 1999. Nueva Versión Internacional. Sociedad Bíblica Internacional.

- Parunak, H. van Dyke. 1992. Dimensions of Discourse Structure: A Multidimensional Analysis of the Components and Transitions of Paul's Epistle to the Galatians. In *Linguistics and New Testament Interpretation: Essays on Discourse Analysis*, edited by D. A. Black, K. Barnwell and S. Levinsohn, pp. 207-239. Nashville, TN: Broadman Press.
- REB**. 1989. *The Revised English Bible*. Oxford University Press, Cambridge University Press.
- RV60**. 1960. *La Santa Biblia. Versión "Reina-Valera"* (revisada). Nashville: Thomas Nelson Publishers.
- Ridderbos, H.N. 1953. *The Epistles of Paul to the Churches of Galatia*. The New International Commentary on the New Testament. Grand Rapids: Eerdmans.
- RV95**. 1995. *La Santa Biblia. Versión "Reina-Valera"* (revisada). Sociedades Bíblicas en América Latina.
- Schweizer, Eduard. 1964. $\nu\lambda\omicron\varsigma$. In *Theological Dictionary of the New Testament (TDNT)*, edited by G. Kittel and G. Friedrich, pp. 363-392. Grand Rapids: Eerdmans. Original edition, Theologisches Wörterbuch zum Neuen Testament.
- SBU**: Arichea, D. C. Jr., and E. A. Nida. 1976. *A Translator's Handbook on Paul's Letter to the Galatians*. New York: United Bible Societies.
- Silebi, Raúl. 1995. *Gálatas*. Comentario bíblico mundo hispano, tomo 21. Editorial Mundo Hispano.
- SSA**: Rogers, E. 1989. *Semantic Structure Analysis of Galatians*. Dallas: Summer Institute of Linguistics.
- Stutzman, Robert. 2006. *An Exegetical Summary of Galatians*. Dallas, TX: SIL International.
- Terranova**. 1992. *La Sagrada Biblia*. Santa Fé de Bogotá: Terranova Editores.
- Vaz, Christopher. 2007. *A Coherence-Based Exegetical Analysis of Paul's Letter to the Galatians*. Ph.D. tutorial presented to Fuller Theological Seminary.
- VP**. 1994. *Dios Habla Hoy - Versión Popular*. Sociedades Bíblicas Unidas.
- Waggoner, E. J., 1972. *Las Buenas Nuevas: Gálatas, versículo a versículo*. Pacific Press.